

I - NOTA INFORMATIVA



Leggere attentamente la presente nota informativa prima dell'impiego e prima di ogni manutenzione. Le informazioni qui contenute servono ad assistere e ad indirizzare l'utilizzatore nella scelta e nell'uso del DPI. Nessuna responsabilità sarà assunta dal fabbricante e dal distributore nel caso di uso errato del DPI. La presente nota informativa deve essere conservata per tutta la durata del DPI.

Modello del DPI: cod. 121180 - mod. MINI STOP

CARATTERISTICHE DEL DPI

Il dispositivo anticaduta arrotolatore è un DPI anticaduta di tipo retrattile ed è conforme alla norma EN 360:2002. Il dispositivo anticaduta può essere utilizzato da un solo utilizzatore alla volta.

DESCRIZIONE DPI

- Aggancio di fissaggio: serve per trasportare il dispositivo e per fissarlo al punto di ancoraggio;
- Avvolgitore del cavo con meccanismo di bloccaggio e di dissipazione dell'energia;
- Fascia in poliestere/Kevlar di 17 mm. Lunghezza: 6 m;
- Moschettone dotato di un anello girevole.

ATTENZIONE:

Il dispositivo può essere dotato solo di moschettoni certificati, conformi a EN 362. Il moschettone deve essere dotato anche di un anello girevole.

LEGENDA

- 1 - Aggancio di fissaggio girevole
- 2 - Marcatura
- 3 - Meccanismo arrotolatore
- 4 - Fascia di lavoro
- 5 - Moschettone con anello girevole



Mese ed anno della successiva revisione periodica (non utilizzare il dispositivo dopo tale data senza aver effettuato la revisione). Revisione periodica + 12 mesi dalla data del primo utilizzo.

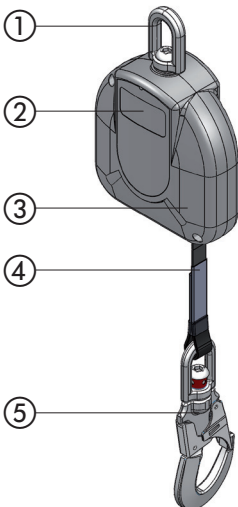

Utilizzare esclusivamente un'imbracatura anticaduta conforme alla norma EN 361



Verificare il dispositivo prima di ogni utilizzo



Non riavvolgere di scatto la fascia



Verificare il funzionamento del meccanismo di blocco prima di ogni utilizzo



Non eseguire autonomamente le riparazioni del dispositivo



Conservare il dispositivo in un luogo protetto



Non utilizzare il dispositivo con la fascia danneggiata



Inclinazione massima consentita della fascia rispetto al piano verticale



Prima dell'uso leggere la nota informativa



Peso max. ammissibile dell'utilizzatore



Range delle temperature d'esercizio



MARCATURA CE

La marcatura CE indica che questo articolo è un Dispositivo di Protezione Individuale conforme ai requisiti essenziali di salute e sicurezza contenuti nel Regolamento (UE) 2016/425 e che è stato certificato dall'Organismo Notificato: **APAVE SUDEUROPE SAS - Centre d'Essais de Fontaine - 17, Boulevard Paul Langevin - 38600 Fontaine - France - n° 0082**. Il fabbricante è inoltre sottoposto al controllo di garanzia di qualità CE del prodotto finito (modulo C2) dall'Organismo Notificato **APAVE SUDEUROPE SAS - Centre d'Essais de Fontaine - 17, Boulevard Paul Langevin - 38600 Fontaine - France - n° 0082**.

La dichiarazione di conformità UE è disponibile al seguente indirizzo: www.nerispa.com.

IDENTIFICAZIONE DELLA MARCATURA

- 1 - Modello
- 2 - Codice Articolo
- 3 - Norme Europee
- 4 - Marchio CE
- 5 - N° Organismo Notificato di controllo
- 6 - Leggere la nota informativa
- 7 - Numero di serie
- 8 - Marchio del fabbricante
- 9 - Mese e anno di produzione
- 10 - Identificazione Stabilimento
- 11 - Marchio del Distributore

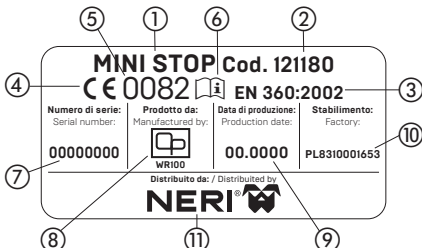

ISPEZIONE PRIMA DELL'UTILIZZO

Prima di ogni utilizzo del DPI, bisogna eseguire un'ispezione accurata di tutti i componenti, con particolare riguardo ai danneggiamenti meccanici, chimici e termici. Occorre anche controllare il funzionamento del meccanismo arrotolamento-bloccaggio, tirando energicamente il cavo di lavoro. Il cavo deve bloccarsi e, dopo il rilascio, il dispositivo deve riavvolgere il cavo. Nel caso di qualsiasi dubbio riguardante la corretta condizione e il funzionamento del DPI, lo si deve escludere immediatamente dal servizio e spedire al fabbricante o al suo rappresentante autorizzato, al fine di eseguire un'ispezione dettagliata e l'eventuale riparazione.

COLLEGAMENTO AL PUNTO D'ANCORAGGIO

Il DPI deve essere collegato ad un dispositivo d'ancoraggio conforme alla norma EN 795 oppure ad un elemento strutturale fisso, tramite un connettore conforme alla norma EN 362. Il punto d'ancoraggio deve essere posizionato sopra alla postazione dell'utilizzatore ed avere una resistenza statica minima di 15 kN. La forma del punto d'ancoraggio deve impedire che il dispositivo si sganci accidentalmente o scivoli.

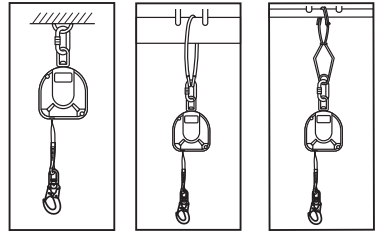

ESIGENZE RIGUARDANTI IL POSTO DI LAVORO

Controllare lo spazio libero al di sotto della postazione di lavoro nella quale verrà utilizzato il DPI anticaduta, al fine di evitare l'urto con oggetti o superfici sottostanti durante l'arresto della caduta. Lo spazio libero necessario sotto l'utilizzatore (sotto la postazione di lavoro) deve essere di min. 3 m. Il dispositivo anticaduta arrotolatore dovrebbe essere usato esclusivamente in posizione verticale, eccetto se utilizzato con il cordino per tetto. Durante lo spostamento dell'utilizzatore, è permessa l'inclinazione del cavo di lavoro fino a 40° - vedere disegno.

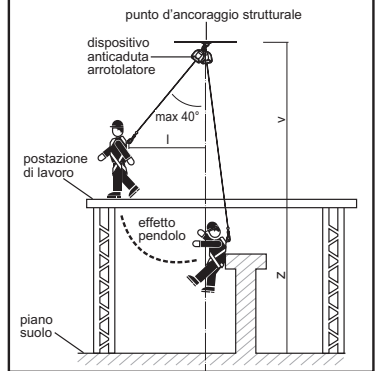

COLLEGAMENTO ALL'IMBRACATURA PER IL CORPO

- Il dispositivo deve essere collegato agli anelli di aggancio sternale o a quello dorsale dell'imbracatura per il corpo tramite un solo moschettone (1).
 - E' vietato collegare il dispositivo anticaduta agli anelli della cintura di posizionamento (2).
 - E' vietato collegare qualsiasi elemento tra il moschettone di connessione e il punto d'aggancio dell'imbracatura (3), eccetto il cordino per tetto quando è necessario.

ATTENZIONE: Per evitare aperture accidentali del moschettone, verificare sempre che la chiusura di sicurezza sia protetta dal meccanismo di blocco.

NOTE

Prima di utilizzare un sistema di arresto caduta, di cui il dispositivo anticaduta arrotolatore è un componente, si deve verificare che tutti i dispositivi siano collegati correttamente fra loro, che funzionino senza interferire fra loro e che siano conformi alle norme vigenti:

- EN 353-1, EN 353-2, EN 354, EN 355, EN 360, EN 361, EN 362: per i sistemi di arresto caduta.
- EN 795: per i dispositivi di ancoraggio.
- EN 341: per i dispositivi di discesa.

UTILIZZO

Durante l'utilizzo, occorre proteggere tutti gli elementi del dispositivo dal contatto con oli, solventi, acidi e basi, fiamme, frammenti di metalli incandescenti e oggetti dai bordi taglienti. Bisogna evitare di usare il dispositivo in ambiente molto polveroso e oleoso. Durante il lavoro sulle travature (pali, torri, ponteggi), si deve evitare che il cavo di lavoro si intrecci con gli elementi della costruzione.

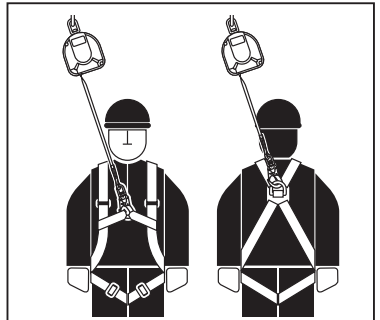

ESCLUSIONE DAL SERVIZIO

Il DPI deve essere ritirato immediatamente dall'uso:

- nel caso di qualsiasi dubbio riguardante la corretta condizione e il funzionamento.
- dopo aver arrestato una caduta.

Dopo essere stato escluso dal servizio, il DPI deve essere spedito al fabbricante o soggetto autorizzato allo scopo di eseguire un'ispezione dettagliata e di valutarne l'eventuale riparazione o distruzione.

REVISIONI PERIODICHE

Ogni 12 mesi di utilizzo, il DPI deve essere tolto dal servizio e spedito al fabbricante o soggetto autorizzato allo scopo di eseguire la revisione periodica. Durante questa ispezione viene definito il periodo d'utilizzo del DPI, fino alla successiva revisione periodica. È vietato utilizzare il DPI dopo questo periodo senza eseguire la revisione successiva. Tutte le informazioni che riguardano la revisione periodica devono essere inserite nella scheda di controllo del dispositivo. Le revisioni periodiche e l'aggiornamento della scheda di controllo possono essere effettuate esclusivamente dal fabbricante o soggetto autorizzato.

PERIODO D'USO AMMISSIBILE

Il periodo di utilizzo del dispositivo anticaduta è subordinato al superamento delle revisioni periodiche.

REGOLE PRINCIPALI D'UTILIZZO DEI DISPOSITIVI DI PROTEZIONE INDIVIDUALE ANTICADUTA DALL'ALTO

- I DPI dovrebbero essere usati solo da persone addestrate al loro utilizzo.
- I DPI non possono essere usati da persone le cui condizioni di salute possono influire sulla sicurezza durante l'utilizzo quotidiano e di emergenza.
- Occorre preparare un piano per l'eventuale recupero d' emergenza da applicare in caso di necessità.
- E' vietato eseguire qualsiasi modifica ai DPI senza l'autorizzazione scritta del fabbricante.
- Qualsiasi riparazione dei dispositivi può essere effettuata solo dal fabbricante dei dispositivi o da un suo rappresentante autorizzato.
- I DPI non possono essere utilizzati in maniera diversa dal loro uso previsto.
- I DPI sono personali e devono quindi essere usati da una sola persona.
- Prima dell'uso assicurarsi che tutti gli elementi del dispositivo siano collegati fra di loro correttamente.

- Periodicamente controllare i collegamenti e la regolazione dei componenti del dispositivo al fine di evitarne un casuale allentamento e/o distacco.
- E' vietato usare combinazioni di DPI in cui il funzionamento di un qualsiasi componente del dispositivo sia ostacolato dal funzionamento di un altro.
- Prima di ogni uso dei DPI occorre eseguire un'accurata ispezione visiva al fine di controllare la loro condizione e il loro corretto funzionamento.
- Durante l'ispezione si devono controllare tutti gli elementi del dispositivo concentrando l'attenzione in particolare su qualsiasi danneggiamento, usura eccessiva, corrosione, abrasione, taglio o malfunzionamento. Si deve fare particolare attenzione a questi elementi: nell'imbracatura anticaduta e nella cintura di posizionamento: alle fibbie, agli elementi di regolazione, ai punti di aggancio, alle cinghie, ai passanti, alle cuciture; negli assorbitori d'energia: ai nodi di aggancio, alla fascia/cinghia, alle cuciture, ai connettori; nei cordini e nelle funi di lavoro: alla corda, ai nodi, alle radance, ai connettori, agli elementi di regolazione, agli intrecci; nei cavi d'acciaio delle linee vita: al cavo, ai terminali, ai morsetti, ai nodi, alle radance, ai connettori, agli elementi di regolazione; nei dispositivi anticaduta con arrotolatore: al cavo/fascia, al corretto funzionamento dell'arrotolatore e del dispositivo di bloccaggio, all'armatura, all'assorbitore d'energia, ai connettori; nei dispositivi anticaduta di tipo guidato: al corpo del dispositivo, al corretto scorrimento della fune nella guida, al funzionamento del dispositivo di bloccaggio, ai rivetti, alle viti, ai connettori, all'assorbitore d'energia; nei connettori: al corpo portante, alla chiodatura, all'apertura, al funzionamento del dispositivo di bloccaggio.
- Se il dispositivo viene venduto fuori dal Paese d'origine, il fornitore del dispositivo deve dotarlo di istruzioni d'uso, di conservazione, e delle informazioni che riguardano le revisioni periodiche e le riparazioni del dispositivo, nella lingua vigente del Paese nel quale il dispositivo verrà usato.
- L'imbracatura per il corpo conforme alla norma EN 361 è l'unico dispositivo ammissibile per sostenere il corpo tra i DPI anticaduta. Durante l'utilizzo dei dispositivi si deve fare particolare attenzione a fenomeni pericolosi che influiscono sul funzionamento dei dispositivi e sulla sicurezza dell'utilizzatore, in particolare a: annodamento e scorrimento delle corde su spigoli; cadute pendolari; conduzione di corrente; qualsiasi danneggiamento tipo taglio, abrasione, corrosione; influenza delle temperature estreme; influenza negativa dei fattori climatici; influenza delle sostanze chimiche.
- I DPI devono essere trasportati nel loro imballo originale.
- I DPI devono essere puliti e disinfettati in maniera tale da non danneggiare il materiale (materia prima) di cui è fatto il dispositivo. Per i materiali in tessuto (cinghie, corde) si devono usare detersivi per capi delicati. Si possono pulire a mano o lavare in lavatrice. Si devono sciacquare accuratamente. Le parti in materie plastiche devono essere lavate solo con acqua. Il dispositivo bagnato durante la pulizia o l'uso deve essere asciugato accuratamente in modo naturale, lontano da fonti di calore. Parti e meccanismi in metallo (molle, cerniere, arresti di sicurezza) possono solo essere periodicamente lubrificati delicatamente per migliorare il loro funzionamento.
- I DPI devono essere stoccati nel loro imballo originale, in locali asciutti e aerati, lontano dalla luce, da raggi UV, dalla polvere, da oggetti taglienti, da temperature estreme e da sostanze caustiche.
- Il DPI deve essere smaltito in osservanza delle locali normative vigenti in materia (discarica, inceneritore).
- Il presente DPI, in presenza di difetti di fabbricazione, verrà sostituito.

L'organizzazione dell'utilizzatore ha la responsabilità di fornire la "SCHEDA DI CONTROLLO" e di immettervi i dettagli richiesti. La scheda di controllo deve essere compilata antecedentemente al primo utilizzo del dispositivo. Tutte le informazioni che riguardano i dispositivi di protezione (nome, numero di serie, data d'acquisto, data del primo utilizzo, nome dell'utente, informazioni che riguardano le riparazioni e le revisioni) devono essere inserite nella "SCHEDA DI CONTROLLO". Non è permesso usare i DPI che non possiedono la scheda di controllo compilata.

SCHEDA DI CONTROLLO

NOME DEL DISPOSITIVO	CODICE
NUMERO DI SERIE	DATA DI PRODUZIONE
NOME DELL'UTENTE	
DATA D'ACQUISTO	DATA DEL PRIMO UTILIZZO

ISPEZIONI TECNICHE

DATA	MOTIVO ISPEZIONE	DANNEGGIAMENTI ANNOTATI, REVISIONI ESEGUITE, ALTRE OSSERVAZIONI	DATA PROSSIMA REVISIONE PERIODICA	FIRMA RESPONSABILE
1				
2				
3				
4				
5				

Prodotto da:

 Ul. Starorudzka 9, 93-403 LODZ, POLAND
 Stabliimento: PL8310001653

Per ulteriori informazioni, rivolgersi a:

 Marchio Comunitario Depositato n. 016928426
 presso UIUPO - Alicante - Spagna - www.nerispa.com

GB - INFORMATIVE NOTE



Please read this informative note through carefully prior to use and prior to any maintenance work. The purpose of this information contained herein is to assist and direct the user in choosing and using the PPE. Neither the manufacturer nor the distributor can be held liable for an incorrect use of the PPE. This informative note must be kept for the duration of the PPE.

PPE Model: cod. 121180 - mod. MINI STOP

PPE FEATURES

The retractable-type fall arrester device is a PPE against falls and it complies with EN 360:2002 standard. Fall arrester can be used by only one person at a time.

PPE DESCRIPTION

- Connecting handle: for transporting the PPE and anchoring it to the anchor point;
- Cable retractor with brake and energy dissipating mechanism;
- Working webbing 17 mm made of polyester / Kevlar fabric. Length: 6 m;
- Snap hook with swivel function.

ATTENTION: The fall arrester device can be equipped only with certified snap hooks (according to EN 362). The snap hook must have a swivel function.

CAPTION

- 1 - Swivel connecting handle
- 2 - Identity label
- 3 - Webbing retractor
- 4 - Webbing rope
- 5 - Swivel snap hook



Month and year of next periodic review (don't use the device after this date without making inspection). Periodic review + 12 months from first use date.

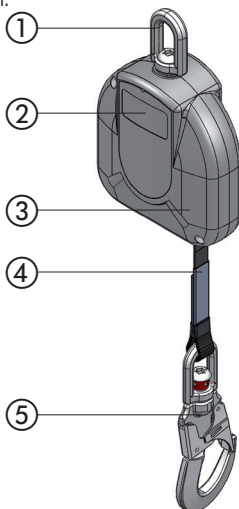

Use only a full body harness conform to EN 361.



Inspect the device before each use.



Don't release rapidly unwinded webbing.



Check locking operation before each use.



Don't repair the device by yourself.



Store the device in a protected place.



Don't use the device with damaged webbing.



Maximal admissible deflection of the webbing from the vertical line



Before use read the informative note



Admissible weight of the user.



Range of operating temperatures.

CE MARK



The CE mark means that this article is a Personal Protective Equipment conforming to the essential health and safety requirements set forth in the (EU) Regulation 2016/425 and has been certified by the Notified Body **APAVE SUDEUROPE SAS - Centre d'Essais de Fontaine - 17, Boulevard Paul Langevin - 38600 Fontaine - France - n° 0082**. In addition, the manufacturer is subjected to the control of finished product CE quality guarantee (Module C2) by the Notified Body **APAVE SUDEUROPE SAS - Centre d'Essais de Fontaine - 17, Boulevard Paul Langevin - 38600 Fontaine - France - n° 0082**.

The EU conformity declaration is available at following address: www.nerispa.com.

MARKING IDENTIFICATION

- 1 - Model
- 2 - Article code
- 3 - European standards
- 4 - CE Mark
- 5 - N° of the inspecting Notified Body
- 6 - Read the informative note
- 7 - Serial number
- 8 - Manufacturer's Mark
- 9 - Month and year of manufacture
- 10 - Factory identification
- 11 - Distributor's Mark

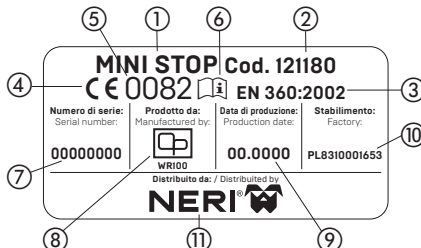

PRE-USE INSPECTION

Before each use, a person who is going to use the PPE, has to execute a close visual examination of all components, in order to check if some mechanical, chemical or thermal defects are present. The user has also to check the retractor functioning, by pulling vigorously the working cable. The cable have to block it and after release, the retractor have to roll up again the cable. If some doubt arises about the good condition and the right functioning of the PPE, it has to be withdrawn from use. Then the PPE must be sent to the device manufacturer or to his certified representative to carry out a detailed inspection and the eventual repair.

CONNECTING TO THE ANCHOR POINT

The fall arrester must be connected to an anchor device complying with EN 795 standard or to a structural fixed point, using a connector complying with EN 362. The anchor point should be situated above the workplace and it must have a min. static resistance of 15 kN. The shape of the anchor point should not let self-acting disconnection of the device.

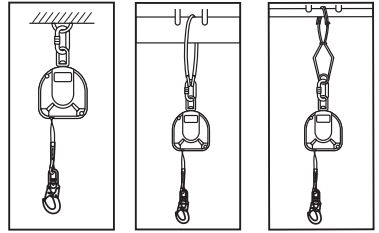

WORKING PLACE REQUIREMENTS

It is obligatory to verify the free space required beneath the user's workplace before each use of the PPE against falls, in order to avoid the impact with objects or with a beneath surface during the fall arrest process. Free distance below the working level has to be at least 3 m. The retractable fall arrester should be used in vertical direction only, except when used with roof lanyard. During moving of the worker, the working cable deflection from the vertical line up to 40° is allowed – see the drawing.

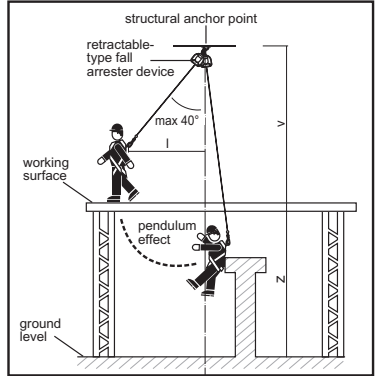

CONNECTING TO THE FULL BODY HARNESS

- The device must be connected only to the sternal attaching rings or to the dorsal one of the full body harness [1].
- It is strictly forbidden to connect the fall arrester to the positioning belt rings [2].
- It is forbidden to add any additional element between the snap hook and the attaching point of the full body harness [3], except the roof lanyard when it's necessary.

ATTENTION: In order to avoid any accidental opening of the snap hook, always check that the gate is protected with the locking gear.

NOTES

Before using a fall arrest system, of which the retractable fall arrester is a component, you have to check that all devices are correctly connected. They can work without any trouble and they are certified with the obligatory standards:

- EN 353-1, EN 353-2, EN 354, EN 355, EN 360, EN 361, EN 362: for fall arrest system.
- EN 795: for anchor devices.
- EN 341: for descender devices.

USE

During use, the device should be protected from a contact with oils, acids, solvents, basics, open fire, hot metal drops and sharp edges. You should avoid using the device in the dust laden and greasy environment. During working on beams you should avoid twisting the working cable with some construction elements.

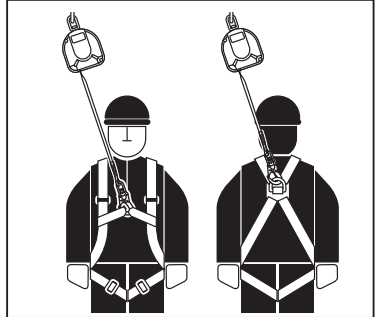

WITHDRAWN FROM USE

The PPE must be withdrawn from use immediately when:

- any doubt arises about its good condition or its right functioning
- it has been used to arrest a fall

The PPE must be sent to the device manufacturer or to his certified representative to carry out a detailed inspection and to value its eventual repair or destruction.

PERIODIC REVIEWS

After each 12 months of utilization the PPE must be withdrawn from use for carrying out the periodic review. During this inspection will be established admissible time for the PPE use till next periodic review. After this period, it is strictly forbidden to use the PPE without carrying out next periodic review. All the information concerning the periodic review must be recorded in the Identity Card. The periodic reviews and the updating of the Identity Card can be carried out by the manufacturer or by his authorized representative only.

ADMISSIBLE TIME OF USE

There is no time of use limitation for the retractable fall arrester, on condition that periodic reviews are regularly carried out.

THE ESSENTIAL PRINCIPLES OF USE OF PPE AGAINST FALLS FROM A HEIGHT

- PPE shall only be used by a person trained and competent in its safe use.
- PPE must not be used by a person with medical condition that could affect the safety of the equipment user in normal and emergency use.
- A rescue plan shall be in place to deal with any emergencies that could arise during the work.
- It is forbidden to make any alterations or additions to the PPE without the manufacturer's prior written consent.
- Any repair shall only be carried out by the equipment manufacturer or his certified representative.
- PPE shall not be used outside its limitations, or for any purpose other than that for which it is intended.
- PPE should be a personal issue item.
- Before use ensure about the compatibility of items of equipment assembled into a fall arrest system.
- Periodically check connecting and adjusting of the equipment components to avoid accidental loosening or disconnecting of the components.

- It is forbidden to use combinations of PPE in which the safe function of any items is affected by or interferes with the safe function of another.
- Before each use of PPE it is obligatory to carry out a pre-use check of the equipment, to ensure that it is in a serviceable condition and operates correctly.
- During pre-use check it is necessary to inspect all elements of the equipment in respect of any damages, excessive wear, corrosion, abrasion, cutting or incorrect acting, especially take into consideration: in full body harnesses and belts: buckles, adjusting elements, attaching points, webbings, seams, loops; in energy absorbers: attaching loops, webbing, seams, connectors; in textile lanyards or lifelines or guidelines: rope, loops, thimbles, connectors, adjusting element, splices; in steel lanyards or lifelines or guidelines: cable, wires, clips, ferrules, loops, thimbles, connectors, adjusting elements; in retractable fall arresters: cable or webbing, retractor and brake proper acting, casing, energy absorber, connector; in guided type fall arresters: body of the fall arrester, sliding function, locking gear acting, rivets and screws, connector, energy absorber; in connectors: main body, rivets, gate, locking gear acting.
- It is essential for the safety of the user that if the product is re-sold outside the original country of destination the reseller shall provide instructions for use, for maintenance, for periodic examination and for repair in language of the country in which the product is to be used.
- A full body harness conformed to EN 361 is the only acceptable body holding device that can be used in a fall arrest system.
- There are many hazards that may affect the performance of the equipment and corresponding safety precautions that have to be observed during equipment utilization, especially:- trailing or looping of lanyards or lifelines over sharp edges; any defects like cutting, abrasion, corrosion; climatic exposure; pendulum falls; extremes of temperature; chemical reagents; electrical conductivity.
- PPE can be cleaned without causing adverse effect on the materials in the manufacture of the equipment. For textile products use mild detergents for delicate fabrics, wash by hand or in a machine and rinse in water. Plastic parts can be cleaned only with water. When the equipment becomes wet, either from being in use or when due cleaning, it shall be allowed to dry naturally, and shall be kept away from direct heat. In metallic products some mechanic parts (spring, pin, hinge, etc.) can be regularly slightly lubricated to ensure better operation. Other maintenance and cleaning procedures should be adhered to detailed instructions stated in the manual of the equipment.
- PPE must be transported in its original package.
- PPE must be stored in their original packaging, in a well-ventilated place, protected from direct light, ultraviolet degradation, damp environment, sharp edges, extreme temperatures and corrosive substances.
- The PPE must be disposed of in compliance with the local regulations in force on this subject [dump, incinerator].
- In the case of manufacturing defects this PPE will be replaced.

It is the responsibility of the user organisation to provide the IDENTITY CARD and to fill in the details required. The identity card should be filled in before the first use of the equipment. Any information about the protective equipment (device name, serial number, date of purchase, date of first use, user's name, information about reviews and repairs) shall be noted in the IDENTITY CARD. Do not use the PPE without the identity card duly filled in.

IDENTITY CARD

DEVICE NAME	CODE
SERIAL NUMBER	PRODUCTION DATE
USER'S NAME	
DATE OF PURCHASE	DATE OF FIRST USE

TECHNICAL INSPECTIONS

	DATE	INSPECTION REASON	DEFECTS NOTED, REPAIRS CARRIED OUT, OTHER RELEVANT INFORMATION	PERIODIC REVIEW NEXT DUE DATE	RESPONSIBLE PERSON SIGNATURE
1					
2					
3					
4					
5					

Produced by:

 Ul. Starorudzka 9, 93-403 LODZ, POLAND
 Factory: PL8310001653

For more information, contact:

 Registered Community Trade Mark, no 016928426
 c/o EUIPO - Alicante - Spain - www.nerispa.com

F - NOTE D'INFORMATION



Lire attentivement cette note d'information avant utilisation et avant chaque maintenance. Les informations contenues ici servent à assister et à conseiller l'utilisateur dans le choix et l'utilisation de l'EPI. Aucune responsabilité ne pourra être attribuée au constructeur, ni au distributeur en cas d'utilisation incorrecte de l'EPI. Cette note d'information doit être conservée pour toute la durée de vie de l'EPI.

Modèle du EPI: cod. 121180 - mod. MINI STOP

CARACTÉRISTIQUES DE L'EPI

L'équipement antichute enrouleur est un EPI antichute de type rétractile, conforme à la norme EN 360:2002. L'équipement antichute ne peut être utilisé que par un seul utilisateur à la fois.

DESCRIPTION EPI

- Accrochage de fixation enrouleur : sert à transporter l'équipement et à le fixer au point d'ancrage ;
- Enrouleur du câble avec mécanisme de blocage et de dissipation de l'énergie ;
- Sangle en polyester/Kevlar de 17 mm. Longueur : 6m.
- Mousqueton équipé d'un anneau tournant.

ATTENTION

L'équipement ne peut présenter que des mousquetons homologués, conformes à la norme EN 362. Le mousqueton doit aussi présenter un anneau tou

LEGENDE

- 1 - Accrochage de fixation tournant
- 2 - Marquage
- 3 - Mécanisme enrouleur
- 4 - Sangle de travail
- 5 - Mousqueton avec anneau tournant

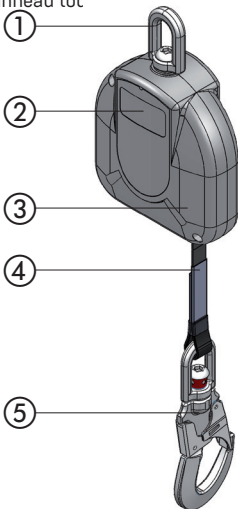

Utiliser uniquement un harnais antichute conforme à la norme EN361.



Contrôler le dispositif avant toute utilisation.



Ne pas réenrouler la sangle par à-coup.



Contrôler le fonctionnement du mécanisme de blocage avant toute utilisation.



Ne pas effectuer soi-même des réparations sur le dispositif.



Entreposer le dispositif à l'abri.



Ne pas utiliser le dispositif si la sangle est endommagée.



Inclinaison maximale admise de la sangle par rapport à la verticale.



Avant toute utilisation, veiller à lire la note d'information.



Poids admissible de l'utilisateur.



Limites de température d'utilisation.



Mois et année de la révision périodique suivante (ne pas utiliser le dispositif au-delà de cette date si la révision n'a pas été effectuée). Révision périodique + 12 mois à compter de la date de la première utilisation.

MARQUE CE



La Marque CE indique que cet article est un équipement de protection individuelle conforme aux exigences essentielles de santé et de sécurité contenues dans le Règlement (UE) 2016/425 et ayant été certifié par l'organisme notifié: **APAVE SUDEUROPE SAS - Centre d'Essais de Fontaine - 17, Boulevard Paul Langevin - 38600 Fontaine - France - n° 0082** Le constructeur est de plus soumis au contrôle de garantie de qualité CE du produit fini (Forme C2) par l'organisme notifié **APAVE SUDEUROPE SAS - Centre d'Essais de Fontaine - 17, Boulevard Paul Langevin - 38600 Fontaine - France - n° 0082**. La déclaration de conformité UE est disponible à l'adresse suivant: www.nerispa.com.

IDENTIFICATION DU MARQUAGE

- 1 - Modèle
- 2 - Référence Article
- 3 - Normes Européennes
- 4 - Label CE
- 5 - N° Organisme Notifié de contrôle
- 6 - Lire la note d'information
- 7 - Numéro de série
- 8 - Marque du fabricant
- 9 - Mois et année de fabrication
- 10 - Identification Etablissement
- 11 - Marque du Distributeur

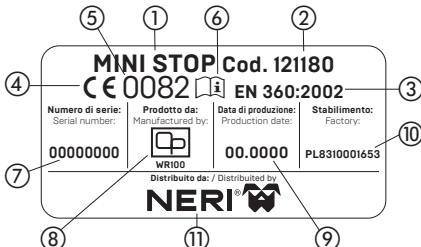

CONTRÔLE PRÉALABLE À L'UTILISATION

Avant toute utilisation de l'EPI, un contrôle méticuleux de tous les composants est nécessaire, notamment la recherche de détériorations de nature mécanique, chimique et thermique. Il est également nécessaire de contrôler le fonctionnement du mécanisme d'enroulement-blocage, en tirant énergiquement le câble de travail. Le câble doit se bloquer et, après relâchement, le dispositif doit ré-enrouler le câble. Au moindre doute sur l'état et le fonctionnement de l'EPI, celui-ci doit être

immédiatement mis hors service et envoyé au fabricant ou à son représentant agréé pour un contrôle approfondi et une éventuelle réparation.

FIXATION AU POINT D'ANCRAGE

L'équipement doit être fixé à un dispositif d'ancrage conforme à la norme EN 795 ou à un élément de structure fixe, à l'aide d'un connecteur conforme à la norme EN 362.

Le point d'ancrage doit être positionné au-dessus de la position de l'utilisateur et avoir une résistance statique de 15 kN minimum.

La forme du point d'ancrage doit éviter que le dispositif se décroche accidentellement ou glisse.

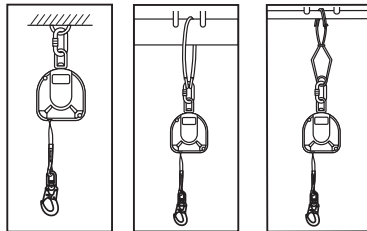

EXIGENCES POUR LE POSTE DE TRAVAIL

Contrôler l'espace libre au-dessous de la position de travail dans laquelle sera utilisé l'EPI antichute, afin d'éviter la collision avec des surfaces ou des objets sous-jacents lors de l'arrêt de la chute. L'espace libre nécessaire sous l'utilisateur (sous la position de travail) doit être d'au moins 3 m. L'équipement antichute enrrouleur doit être exclusivement utilisé en position verticale, sauf s'il vient utilisé avec la longe pour toit. Lors du déplacement de l'utilisateur, l'inclinaison du câble de travail est autorisée jusqu'à 40° - voir schéma.

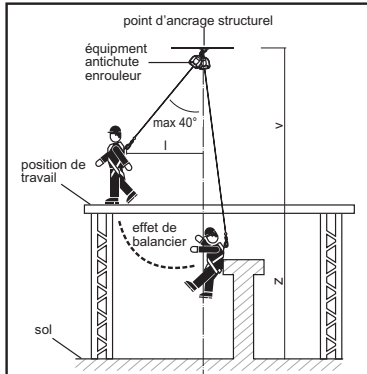

FIXATION AU HARNAIS POUR LE CORPS

- L'équipement doit être fixé aux anneaux d'accrochage sternal ou à l'anneau dorsal du harnais pour le corps à l'aide d'un seul mousqueton (1).

- Il est interdit d'accrocher l'équipement antichute aux anneaux de la ceinture de positionnement (2).

- Il est interdit de fixer un élément quel qu'il soit entre le mousqueton de jonction et le point de fixation du harnais (3), sauf la longe pour toit quand il est nécessaire.

ATTENTION : Afin d'éviter des ouvertures accidentelles du mousqueton, toujours vérifier que la fermeture de sureté soit protégée par le mécanisme de blocage.

REMARQUES

Avant d'utiliser un système d'arrêt de chute, dont l'équipement antichute enrrouleur est un composant, il est nécessaire de vérifier que tous les dispositifs soient correctement assemblés entre eux, qu'ils fonctionnent sans s'interférer et qu'ils soient conformes aux normes en vigueur :

- EN 353-1, EN 353-2, EN 354, EN 355, EN 360, EN 361, EN 362 : pour les systèmes d'arrêt de chute.
- EN 795 : pour les dispositifs d'ancrage.
- EN 341 : pour les dispositifs de descente.

UTILISATIONS

Lors de l'utilisation, tous les éléments de l'équipement doivent être protégés des contacts avec les huiles, solvants, acides et bases, flammes, fragments de métaux incandescents et objets à bords coupants. Il convient d'éviter d'utiliser le dispositif en environnement très poussiéreux et gras. Lors du travail sur les charpentes (et mâts, tours, échafaudages), veiller à éviter que le câble de travail se prenne dans les éléments de la construction.

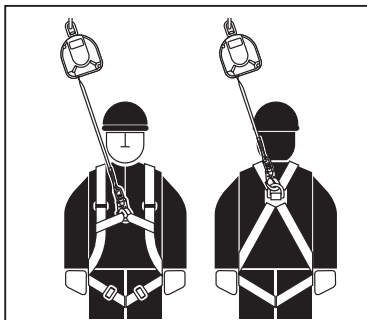

MISE HORS SERVICE

L'EPI doit immédiatement être mis hors service :

- en cas de moindre doute sur l'état et le fonctionnement.
- après avoir arrêté une chute.

Après avoir été mis hors service, l'EPI doit être expédié au fabricant ou revendeur agréé pour un contrôle minutieux et pour évaluer s'il doit être réparé ou détruit.

RÉVISIONS PÉRIODIQUES

Tous les 12 mois d'utilisation, l'EPI doit être retiré du service et expédié au fabricant ou au revendeur agréé avec d'en effectuer la révision périodique. Lors de ce contrôle, il est défini la période d'utilisation de l'EPI, jusqu'à la révision périodique suivante. Il est interdit d'utiliser l'EPI après cette période sans effectuer la révision suivante. Toutes les informations sur la révision périodique doivent être notées sur la fiche de contrôle du dispositif. Les révisions périodiques et la mise à jour de la fiche de contrôle peuvent être effectuées exclusivement par le fabricant ou le revendeur agréé.

PÉRIODE D'UTILISATION ADMISE

La période d'utilisation de l'équipement antichute est liée à la réussite des révisions périodiques.

PRINCIPALES CONSIGNES D'UTILISATION DES ÉQUIPEMENTS DE PROTECTION INDIVIDUELLE ANTICHUTE DE HAUTEUR

- Les EPI ne doivent être utilisés que par des personnes formées pour leur utilisation.
- Les EPI ne peuvent pas être utilisés par des personnes dont les conditions de santé peuvent avoir un effet sur la sécurité lors de l'utilisation quotidienne et d'urgence.
- Un plan de rescousse d'urgence, à appliquer en cas de nécessité, doit être préparé.
- Toute modification sur les EPI sans l'autorisation écrite du fabricant est interdite.
- Toute réparation des équipements ne peut être effectuée que par leur propre fabricant ou par l'un de ses représentants agréés.
- Les EPI doivent être exclusivement utilisés aux fins pour lesquelles ils ont été prévus.
- Les EPI sont personnels et doivent donc être utilisés par une seule personne.
- Avant l'utilisation, s'assurer que tous les éléments de l'équipement soient correctement assemblés entre eux.

- Contrôler régulièrement les assemblages et le réglage des composants de l'équipement afin d'éviter qu'ils se détachent et/ou se détachent.
- L'utilisation de combinaisons d'EPI lors desquelles un composant quelconque de l'équipement est gêné par le fonctionnement d'un autre est interdite.
- Avant toute utilisation des EPI, une inspection visuelle doit être effectuée afin de contrôler leur état et leur fonctionnement.
- Lors de l'inspection, tous les éléments de l'équipement doivent être contrôlés, en recherchant particulièrement toute détérioration, usure excessive, corrosion, abrasion, coupure ou dysfonctionnement. Une attention particulière doit être portée aux éléments ci-après : sur le harnais antichute et la ceinture de positionnement : aux boucles, aux éléments de réglage, aux points d'accrochage, aux sangles, aux passants, aux coutures ; - sur les absorbeurs d'énergie : aux nœuds d'accrochage, à la bande/sangle, aux coutures, aux connecteurs ; - sur les longues et les cordages de travail : à la corde, aux nœuds, aux cosses, aux connecteurs, aux éléments de réglage, aux tressages ; - sur les câbles en acier des lignes de vie: au câble, aux extrémités, aux serre-câbles, aux nœuds, aux cosses, aux connecteurs, aux éléments de réglage ; - sur les dispositifs antichute avec enrouleur : au câble/sangle, au fonctionnement de l'enrouleur et du dispositif de blocage, à l'armature, à l'absorbeur d'énergie, aux connecteurs ;
- sur les dispositifs antichute de type guidé : au corps du dispositif, au coulissement du cordage dans la glissière, au fonctionnement du dispositif de blocage, aux rivets, aux vis, aux connecteurs, à l'absorbeur d'énergie ; - sur les connecteurs : au corps portant, au rivetage, à l'ouverture, au fonctionnement du dispositif de blocage.
- Si l'équipement est vendu hors du pays d'origine, le fournisseur de l'équipement doit lui joindre le mode d'emploi, de conservation et les informations sur les révisions périodiques et les réparations de l'équipement, dans la langue parlée dans le pays où l'équipement sera utilisé.
- Le harnais pour le corps conforme à la norme EN 361 est le seul dispositif admis pour soutenir le corps parmi les EPI antichute.
- Lors de l'utilisation des équipements, une attention particulière doit être portée aux phénomènes de danger ayant un effet sur le fonctionnement des équipements et sur la sécurité de l'utilisateur, notamment : au nouage et au glissement des cordes sur des arêtes ; chutes pendulaires ; à la conduction de courant ; à toute détérioration de type coupure, abrasion, corrosion, à l'influence des températures extrêmes ; à l'influence négative des facteurs climatiques ; à l'influence des substances chimiques.
- Les EPI doivent être transportés dans leur emballage d'origine.
- Les EPI doivent être nettoyés et désinfectés de sorte à ne pas endommager le matériau (matière première) dont ils sont constitués. Pour les matériels en tissu (sangles, cordes), des détergents pour tissus délicats doivent être utilisés. Ils peuvent être lavés à la main ou en machine. Ils doivent être soigneusement rincés. Les parties en matières plastiques doivent être lavées uniquement à l'eau. L'équipement mouillé lors du nettoyage ou de l'utilisation doit être soigneusement séché de façon naturelle, à distance de sources de chaleur. Les composants et les mécanismes en métal (ressorts, charnières, arrêts de sécurité) peuvent seulement être périodiquement lubrifiés, délicatement, pour améliorer leur fonctionnement.
- Les EPI doivent être stockés dans leur emballage d'origine, dans des locaux secs et aérés, protégés de la lumière, des rayons UV, de la poussière, d'objets coupants, de températures extrêmes et de substances caustiques.
- Les EPI doivent être éliminés selon les normes en vigueur en la matière du lieu d'usage (décharge, incinérateur...).
- Le présent EPI sera remplacé pour tout défaut de fabrication.

L'organisation de l'utilisateur a la responsabilité de fournir la "FICHE DE CONTRÔLE" et de la compléter des détails demandés. La fiche de contrôle doit être remplie avant la première utilisation de l'équipement. Toutes les informations sur les équipements de protection (nom, numéro de série, date d'achat, date de la première utilisation, nom de l'utilisateur, informations sur les réparations et les révisions) doivent être notées sur la "FICHE DE CONTRÔLE". L'utilisation des EPI dépourvus de fiche de contrôle remplie est interdite.

FICHE DE CONTRÔLE

NOM DU DISPOSITIF	CODE
NUMÉRO DE SÉRIE	DATE DE FABRICATION
NOM DE L'UTILISATEUR	
DATE D'ACHAT	DATE DE LA PREMIÈRE UTILISATION

INSPECTIONS TECHNIQUES

DATE	MOTIF DE L'INSPECTION	DOMMAGES CONSTATÉS, RÉVISIONS EFFECTUÉES, AUTRES OBSERVATIONS	DATE DE LA PROCHAINE RÉVISION PÉRIODIQUE	SIGNATURE DU RESPONSABLE
1				
2				
3				
4				
5				

Produit par:



Pour tout renseignement complémentaire contacter:

E - NOTA INFORMATIVA



Lea detenidamente la presente nota informativa antes de proceder al uso y al mantenimiento. Las informaciones contenidas en la presente nota tienen la finalidad de asesorar y guiar al usuario en la elección y el uso del EPI. El fabricante y el distribuidor no asumen responsabilidad alguna en caso de un uso incorrecto del EPI. La presente nota informativa debe conservarse durante toda la vida del EPI.

Modelo del EPI: cod. 121180 - mod. MINI STOP

CARACTERÍSTICAS DEL EPI

El dispositivo anticaída enrollador es un EPI anticaída retráctil y es conforme a la normativa EN 360:2002. El dispositivo anticaída puede ser utilizado por un sólo usuario a la vez.

DESCRIPCIÓN EPI

- Enganche de fijación: sirve para transportar el dispositivo y para fijarlo en el punto de anclaje;
- Enrollador de cable con mecanismo de bloqueo y de disipación de la energía;
- Cinta de poliéster/Kevlar de 17 mm. Longitud: 6 m;
- Mosquetón con anilla giratoria.

ATENCIÓN

El dispositivo sólo puede estar equipado con mosquetones certificados, conformes a la normativa EN 362. El mosquetón también debe estar equipado con ur

LEGENDA

- 1 - Enganche de fijación giratorio
- 2 - Marcado
- 3 - Mecanismo enrollador
- 4 - Cinta de trabajo
- 5 - Mosquetón con anilla giratoria

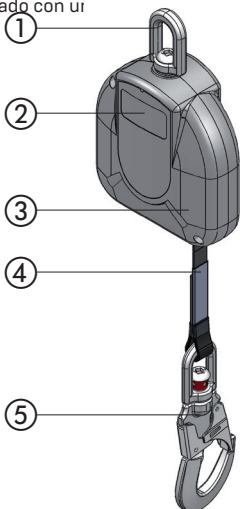

Mes y año de la siguiente revisión periódica (no utilizar el dispositivo después de dicha fecha sin haber realizado la revisión). Revisión periódica + 12 meses desde la fecha de la primera utilización.

	Utilizar exclusivamente un arnés anticaída conforme a la norma EN 361		Inspeccionar el dispositivo antes de cada uso
	No enrollar de golpe la cinta		Comprobar el funcionamiento del mecanismo de bloqueo antes de cada uso
	No reparar autónomamente el dispositivo		Conservar el dispositivo en un lugar protegido
	No utilizar el dispositivo con la cinta dañada		Inclinación máxima permitida de la cinta respecto al plano vertical
	Leer la nota informativa antes de usar el dispositivo		Masa admitida del usuario
	Rango de las temperaturas de ejercicio.		



LA MARCA CE

La marca CE indica que este artículo es un equipo de protección individual conforme en los requisitos esenciales de salud y seguridad establecidos en el Reglamento (UE) 2016/425 y que es sido certificado por el ente notificado: **APAVE SUDEUROPE SAS - Centre d'Essais de Fontaine - 17, Boulevard Paul Langevin - 38600 Fontaine**
 - France - nº 0082. El fabricante se ha sometido al control de garantía de calidad CE del producto acabado (Forma C2) por el ente notificado **APAVE SUDEUROPE SAS - Centre d'Essais de Fontaine - 17, Boulevard Paul Langevin - 38600 Fontaine**
 - France - nº 0082.

La declaración de conformidad UE está disponible en el siguiente sitio web: www.nerispa.com.

IDENTIFICACIÓN DEL MARCADO

- 1 - Modelo
- 2 - Código del artículo
- 3 - Normativas europeas
- 4 - Marcado CE
- 5 - N° Organismo de control notificado
- 6 - Lea la nota informativa
- 7 - Número de serie
- 8 - Marca del fabricante
- 9 - Mes y año de producción
- 10 - Identificación del establecimiento
- 11 - Marca del distribuidor

MINI STOP Cod. 121180
CE 0082  **EN 360:2002**

Numero de serie: Serial number:	Producto da: Manufactured by:	Data di produzione: Production date:	Stabilimento: Factory:
00000000	WR100	00.0000	PL8310001653

Distribuito da: / Distributed by
NERI 

REVISIÓN ANTES DEL USO

Antes de usar el EPI, es necesario revisar cuidadosamente todos los componentes, prestando especial atención a los daños de tipo mecánico, químico y térmico. También se debe controlar el funcionamiento del mecanismo de enrollado-bloqueo, tirando energícamente del cable de trabajo. El cable se debe bloquear y, después de liberarlo, el dispositivo debe

enrollar el cable. En caso de dudas sobre el estado y funcionamiento del EPI, excluirlo inmediatamente del servicio y enviarlo al fabricante o a su representante autorizado para que lo revise detalladamente y lo repare si fuera necesario.

CONEXIÓN AL PUNTO DE ANCLAJE

El EPI se debe conectar a un dispositivo de anclaje conforme a la normativa EN 795, o bien, a un elemento estructural fijo, a través de un conector conforme a la normativa EN 362. El punto de anclaje se debe ubicar arriba del puesto del usuario y debe tener una resistencia estática mínima de 15 kN. La forma del punto de anclaje debe evitar que el dispositivo se desen-ganche o se deslice accidentalmente.

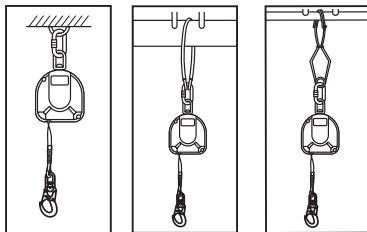

EXIGENCIAS CONCERNIENTES AL PUESTO DE TRABAJO

Controlar el espacio libre debajo del puesto de trabajo donde se utilizará el EPI anticaída, para evitar el impacto contra objetos o superficies subyacentes durante la detención de la caída.

El espacio libre necesario debajo del usuario (debajo del puesto de trabajo) debe ser de 3 m como mínimo. El dispositivo anticaída enrollador debe utilizarse únicamente en posición vertical, excepto cuando se usa con la cuerda de techo. Durante el desplazamiento del usuario, se permite la inclinación del cable de trabajo hasta 40° - ver diseño.

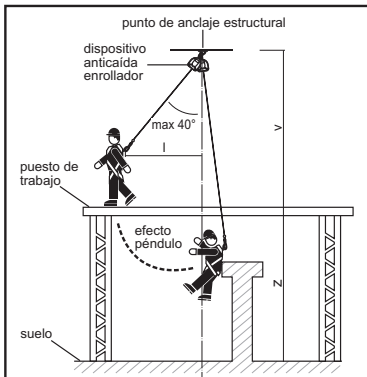

CONEXIÓN AL ARNÉS PARA EL CUERPO

- El dispositivo se debe conectar a las anillas de enganche eternal o dorsal del arnés para el cuerpo, a través de un sólo mosquetón [1].
- Está prohibido conectar el dispositivo anticaída a las anillas del cinturón de posicionamiento [2].
- Está prohibido conectar cualquier elemento entre el mosquetón de conexión y el punto de enganche del arnés [3], excepto la cuerda de techo cuando es necesario.

ATENCIÓN: Para evitar que el mosquetón se abra accidentalmente, controlar siempre que el cierre de seguridad esté protegido con el mecanismo de bloqueo.

NOTAS

Antes de utilizar un sistema anticaída, en el cual el dispositivo anticaída enrollador es un componente, se debe comprobar que todos los dispositivos estén conectados correctamente entre sí, que funcionen sin interferirse entre sí y que estén conforme a las normativas vigentes:

- EN 353-1, EN 353-2, EN 354, EN 355, EN 360, EN361, EN 362: para los sistemas anticaída.
- EN 795: para los dispositivos de anclaje.
- EN 341: para los dispositivos de descenso.

UTILIZACIÓN

Durante su uso, es necesario proteger todos los elementos del dispositivo del contacto con aceites, solventes, ácidos y bases, llamas, fragmentos de metal incandescente y objetos de bordes cortantes. Se debe evitar el uso del dispositivo en ambientes con mucho polvo o aceite. Durante el trabajo en estructuras (postes, torres, andamios), se debe evitar el entrelazado del cable de trabajo con los elementos de la construcción.

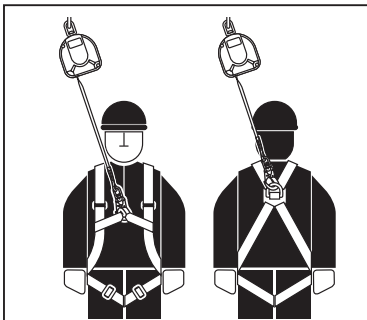

EXCLUSIÓN DEL SERVICIO

El EPI debe excluirse inmediatamente del uso:

- en caso de cualquier duda sobre el estado y el funcionamiento correcto.
- después de detener una caída.

Después de ser excluido del servicio, el EPI debe enviarse al fabricante o persona autorizada con el fin de llevar a cabo una revisión detallada y evaluar la posible reparación o destrucción.

REVISIONES PERIÓDICAS

Cada 12 meses de uso, el EPI debe retirarse del servicio y enviarse al fabricante o a la persona autorizada con el fin de llevar a cabo una revisión periódica.

Durante esta revisión se define el período de uso del EPI, hasta la próxima revisión periódica. Está prohibido utilizar el EPI después de este período sin realizar la próxima revisión. Toda la información sobre la revisión periódica debe anotarse en la ficha de control del dispositivo.

Las revisiones periódicas y la actualización de la ficha de control son realizadas únicamente por el fabricante o a la persona autorizada.

PERÍODO DE USO ADMITIDO

El período de uso del dispositivo anticaída está sujeto a la aprobación de las revisiones periódicas.

PRINCIPALES REGLAS DE USO DE LOS EQUIPOS DE PROTECCIÓN INDIVIDUAL ANTICAÍDA DE ALTURA

- Los EPI deben ser utilizados sólo por personas entrenadas para su uso.
- Los EPI no pueden ser utilizados por personas cuya condición de salud puede influir en su seguridad durante el uso cotidiano y de emergencia.
- Se debe preparar un plan para la posible recuperación de emergencia que se debe aplicar en caso de necesidad.
- Está prohibido realizar cualquier modificación en los EPI sin la autorización escrita del fabricante.
- Cualquier reparación de los dispositivos puede ser realizada sólo por el fabricante de los dispositivos o por un represen-

- tante autorizado.
- Los EPI no pueden ser utilizados de forma distinta al uso previsto.
 - Los EPI son personales y por lo tanto, deben ser utilizados por una sola persona.
 - Antes de usarlos, asegurarse de que todos los elementos del dispositivo estén conectados entre sí de forma correcta.
 - Controlar periódicamente las conexiones y el ajuste de los componentes del dispositivo para evitar que se aflojen y/o separen.
 - Está prohibido utilizar combinaciones de EPI en los cuales el funcionamiento de cualquier componente del dispositivo impida el funcionamiento de otro.
 - Antes de usar los EPI, se debe realizar una atenta inspección visual para controlar el estado y el funcionamiento.
 - Durante la revisión se deben controlar todos los elementos del dispositivo, con especial atención en cualquier daño, desgaste excesivo, corrosión, abrasión, corte o funcionamiento incorrecto. Prestar especial atención a estos elementos:
 - en el arnés anticaída y en el cinturón de posicionamiento: a las hebillas, elementos de regulación, puntos de enganche, correas, pasantes, costuras; - en los absorbedores de energía: a los nudos de enganche, cinta/correa; - a las costuras, a los conectores; - en las cuerdas y en los cables de trabajo: a la cuerda, nudos, guardacabos, conectores, elementos de ajuste, entrelazados; - en los cables de acero de las líneas de vida: al cable, terminales, grapas, nudos, guardacabos, conectores, elementos de ajuste; - en los dispositivos anticaída con enrollador: al cable/cinta, funcionamiento correcto del enrollador y del dispositivo de bloqueo, carcasa, absorbedor de energía, conectores; - en los dispositivos anticaída deslizantes: al cuerpo del dispositivo, deslizamiento correcto del cable de guía, funcionamiento del dispositivo de bloqueo, remaches, tornillos, conectores, absorbedor de energía;
 - en los conectores: al cuerpo de sustentación, remachado, apertura, funcionamiento del dispositivo de bloqueo.
 - Si el dispositivo es vendido fuera del país de origen, el proveedor del dispositivo debe incluir las instrucciones de uso, de conservación y la información sobre las revisiones periódicas y a las reparaciones del dispositivo, en el idioma vigente en el país donde el dispositivo será utilizado.
 - El arnés para el cuerpo conforme a la normativa EN 361 es el único dispositivo admisible para sostener el cuerpo entre los EPI anticaída
 - Durante el uso de los dispositivos se debe prestar especial atención a los fenómenos peligrosos que influyen en el funcionamiento de los dispositivos y en la seguridad del usuario, en particular a: la acumulación de nudos y el desplazamiento de las cuerdas en aristas; caídas pendulares; la conducción de corriente; cualquier daño de tipo corte, abrasión, corrosión; la influencia de temperaturas extremas; la influencia negativa de los factores climáticos; la influencia de las sustancias químicas.
 - Los EPI deben ser transportados en el embalaje original.
 - Los EPI deben limpiarse y desinfectarse de manera tal que no dañen el material (materia prima) con el que está hecho el dispositivo. Para los materiales de tejido (correas, cuerdas) se debe utilizar detergentes para prendas delicadas. Se pueden lavar a mano o en lavadora. Se deben secar adecuadamente. Las partes de material plástico deben lavarse sólo con agua. El dispositivo que se moja durante la limpieza o el uso debe secarse adecuadamente de modo natural, lejos de las fuentes de calor. Las partes y los mecanismos de metal (muelles, bisagras, topes de seguridad) pueden lubricarse periódicamente con mucho cuidado para mejorar su funcionamiento.
 - Los EPI deben ser almacenados en su embalaje original, en lugares secos y ventilados, alejados de la luz, de los rayos UV, del polvo, de objetos cortantes, de temperaturas extremas y de sustancias cáusticas.
 - Los EPI deben eliminarse de conformidad con las normativas locales vigentes en materia (vertedero, incinerador).
 - El presente EPI se sustituirá en caso de que presente defectos de fabricación.

El establecimiento del usuario tiene la responsabilidad de presentar la "FICHA DE CONTROL" y de introducir los detalles solicitados. La ficha de control debe completarse antes del primer uso del dispositivo. Toda la información sobre los dispositivos de protección (nombre, número de serie, fecha de adquisición, fecha del primer uso, nombre del usuario, información sobre las reparaciones y las revisiones) debe completarse en la "FICHA DE CONTROL". No está permitido usar los EPI que no tengan la ficha de control completa.

FICHA DE CONTROL

NOMBRE DEL DISPOSITIVO	CÓDIGO
NÚMERO DE SERIE	FECHA DE PRODUCCIÓN
NOMBRE DEL USUARIO	
FECHA DE COMPRA	FECHA DE LA PRIMERA UTILIZACIÓN

INSPECCIONES TÉCNICAS

	FECHA	MOTIVO DE LA INSPECCIÓN	DAÑOS CONSTATADOS, REVISIONES EFECTUADAS, OTRAS OBSERVACIONES	FECHA DE LA SIGUIENTE REVISIÓN PERIÓDICA	FIRMA DEL RESPONSABLE
1					
2					
3					
4					
5					

Producido por:



Ul. Starorudzka 9, 93-403 LODZ, POLAND
Establecimiento: PL8310001653

Para más informaciones dirigirse a:



Marca Comunitaria Depositada n. 016928426
en EUIPO - Alicante - España - www.nerispa.com

D - INFORMATIONSBLATT



Dieses Informationsblatt vor dem Gebrauch und vor jeder Wartung aufmerksam lesen. Die in diesem Informationsblatt enthaltenen Informationen sollen dem Anwender bei der Wahl und dem Gebrauch der persönlichen Schutzausrüstungen helfen. Der Hersteller und der Vertragshändler haften nicht bei einem falschen Gebrauch der persönlichen Schutzausrüstungen. Dieses Informationsblatt muss über die gesamte Lebensdauer der persönlichen Schutzausrüstung aufbewahrt werden.

Modell der PSA: cod. 121180 - mod. MINI STOP

MERKMALE DER PSA

Das Auffanggerät mit Aufroller ist eine einziehbare PSA gegen Absturz und entspricht der Richtlinie EN 360:2002. Das Auffanggerät darf jeweils nur von einer Person benutzt werden.

BESCHREIBUNG DER PSA

- Befestigungshaken: zum Transportieren der Vorrichtung und ihrer Befestigung am Anschlagpunkt;
- Seilwickler mit Sperre und Falldämpfer;
- Band aus Polyester/Kevlar 17 mm. Länge: 6m;
- Karabinerhaken mit Drehring.

WICHTIGE HINWEISE

Die Vorrichtung darf nur mit zertifizierten und der Richtlinie EN 362 entsprechenden Karabinerhaken ausgerüstet werden. Der Karabinerhaken muss mit einem Drehring versehen sein.

ERLÄUTERUNGEN

- 1 - Drehbarer Befestigungshaken
- 2 - Markierung
- 3 - Aufroller
- 4 - Sicherungsband
- 5 - Karabinerhaken mit drehbarer Öse

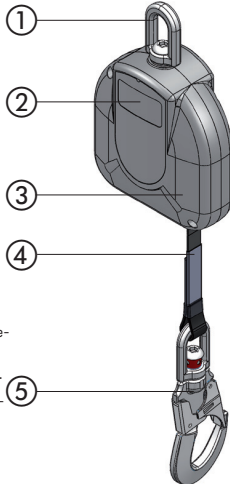

Verwenden Sie ausschließlich Körpergurte, die mit EN 361 konform sind.



Überprüfen Sie das Gerät vor jeder Verwendung.



Wickeln Sie das Band nicht ruckartig auf.



Überprüfen Sie den Betrieb des Sperrmechanismus vor jeder Verwendung.



Führen Sie Reparaturen am Gerät nicht selbstständig aus.



Bewahren Sie das Gerät an einem geschützten Ort auf.



Das Gerät nicht mit schadhaftem Band verwenden.



Max. zulässige Neigung des Bands zur Senkrechtebene.



Lesen Sie vor der Verwendung das Informationsblatt durch.



Zulässiges Gewicht des Benutzers.



Arbeits-temperaturbereich.



Monat und Jahr der nächsten regelmäßige Überholungen (benutzen Sie das Gerät nach Ablauf dieses Datums nicht, ohne ein Überholung durchzuführen). Regelmäßige Überholung + 12 Monate nach Erstverwendungsdatum.

CE-KENNZEICHNUNG



Die CE-Kennzeichnung weist darauf hin, dass dies Artikel zu den persönlichen Schutzausrüstungen zähle und den wesentlichen Gesundheits- und Sicherheitsvorschriften der EU-Verordnung 2016/425 entspricht und dass sie von dem folgenden Institut bescheinigt wurde: **APAVE SUDEUROPE SAS - Centre d'Essais de Fontaine - 17, Boulevard Paul Langevin - 38600 Fontaine - France - n° 0082**. Der Hersteller wird ferner der CE-Qualitätsgewährleistungskontrolle des Endprodukts (Formular C2) durch folgendes Institut unterzogen **APAVE SUDEUROPE SAS - Centre d'Essais de Fontaine - 17, Boulevard Paul Langevin - 38600 Fontaine - France - n° 0082**. Die EU-Konformitätserklärung ist unter folgender Internetadresse verfügbar: www.nerispa.com.

DIE MARKIERUNG

- 1 - Modell
- 2 - Artikel-Code
- 3 - Europäische Richtlinien
- 4 - CE-Markierung
- 5 - Kenn-Nr. der eingetragenen Kontrollstelle
- 6 - Hinweise beachten
- 7 - Seriennummer
- 8 - Marke des Hersteller
- 9 - Herstellungsjahr und -monat
- 10 - Werksnummer
- 11 - Marke des Großhändlers

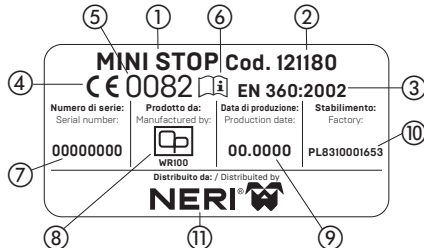

KONTROLLEN VOR DER BENUTZUNG

Vor der Verwendung einer PSA müssen alle Elemente sorgfältig untersucht werden; achten Sie insbesondere auf mechanische, chemische und thermische Beschädigungen. Überprüfen Sie auch, dass die Aufroll- und Sperrmechanismen einwandfrei funktionieren, indem Sie kräftig am Sicherungsseil ziehen. Das Seil muss gesperrt werden, und nach dem Lösen muss die Vorrichtung das Seil aufrollen. Treten irgendwelche Zweifel in Bezug auf den einwandfreien Zustand bzw. Funktion der PSA auf, darf sie keinesfalls benutzt, sondern muss dem Hersteller oder seinem Vertreter zwecks einer genaueren Überprüfung und evtl. Reparatur zugeschickt werden.

VERBINDUNG MIT DEM ANSCHLAGPUNKT

Die Vorrichtung muss mit Hilfe eines mit EN 362 konformen Verbindungsmittels an dem mit EN 795 konformen Auffanggerät bzw. einem festen Strukturelement befestigt werden. Der Anschlagpunkt muss oberhalb des Benutzers liegen und eine statische Festigkeit von mind. 15 kN aufweisen. Der Anschlagpunkt muss so beschaffen sein, dass die Vorrichtung sich nicht unbeabsichtigt lösen oder abrutschen kann.

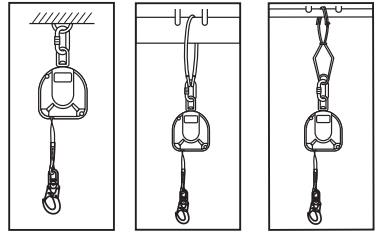

ANFORDERUNGEN AN DEN ARBEITSPLATZ

Überprüfen Sie den Bereich unterhalb des Arbeitsplatzes, in dem die PSA gegen Absturz verwendet wird, um ein Zusammenstoßen mit Gegenständen oder Aufprallen auf Oberflächen während des Auffangens vermieden wird. Unter dem Benutzer (unter dem Arbeitsplatz) muss ein Bereich von mind. 3 m frei gehalten werden. Das Auffanggerät mit Aufroller sollte ausschließlich in senkrechter Position verwendet werden, außer wenn es mit dem Seil auf dem Dach verwendet ist. Während der Benutzer seine Position ändert, ist eine Neigung des Sicherungsseils von 40° erlaubt – siehe Abbildung.

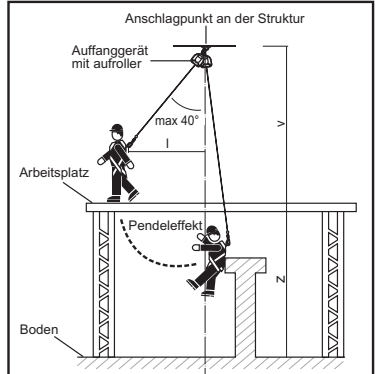

VERBINDUNG MIT DEM KÖRPERGURT

- Die Vorrichtung muss mit nur einem Karabinerhaken mit den Brustösen oder der Rückenöse des Körpergurts verbunden werden (1).
- Das Auffanggerät darf keinesfalls mit den Ösen des Haltegurt verbunden werden (2).
- Zwischen dem Verbindungshaken und dem Verbindungspunkt des Körpergurts dürfen keinerlei Elemente angebracht werden (3), mit Ausnahme des Seils auf den Dach wenn es nötig ist.

WICHTIGER HINWEIS: Um ein zufälliges Öffnen des Karabinerhakens zu verhindern, kontrollieren Sie immer, dass der Sicherheitsverschluss durch die Sperrklemme geschützt ist.

ANMERKUNGEN

- Vor der Verwendung eines Auffangsystems, das einen Auffanggerät mit Aufroller als Element enthält, muss überprüft werden, dass alle Vorrichtungen richtig miteinander verbunden sind, dass sie einwandfrei funktionieren, ohne sich gegenseitig zu beeinträchtigen, und dass sie den folgenden einschlägigen Richtlinien entsprechen:
- EN 353-1, EN 353-2, EN 354, EN 355, EN 360, EN 361, EN 362: für Auffangsysteme.
 - EN 795: für Anschlagvorrichtungen.
 - EN 341: für Absenkvorrichtungen.

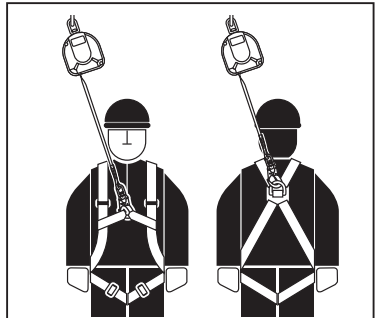

GEBRAUCH

Während der Verwendung sollte vermieden werden, dass die Elemente der Vorrichtung mit Öl, Lösungsmitteln, Säuren und Laugen, Flammen, glühenden Metallteilen und scharfkantigen Gegenständen in Berührung kommen. Die Vorrichtung sollte nicht in sehr staubigen oder ölreichen Umgebungen benutzt werden. Während der Arbeit auf Tragwerken (Masten, Türme, Gerüste) achten Sie darauf, dass sich Sicherungsseil nicht um die Strukturelemente wickelt.

AUSSCHLUSS VON DER VERWENDUNG

- Die PSA muss unverzüglich von jeglicher Verwendung ausgeschlossen werden:
- falls irgendwelche Zweifel in Bezug auf ihren einwandfreien Zustand und Funktion auftreten;
 - nachdem sie einen Absturz gestoppt hat.
- Wurde eine PSA von der Verwendung ausgeschlossen, muss sie dem Hersteller oder einer befugten Person zwecks einer gründlichen Untersuchung und evtl. Instandsetzung bzw. Vernichtung zugesandt werden.

REGELMÄSSIGE ÜBERHOLUNGEN

Nach einer Verwendungszeit von 12 Monaten muss die PSA eingezogen und dem Hersteller oder einer befugten Person zugeschickt werden, um eine Überholung durchzuführen. Bei dieser Überprüfung wird die Verwendungszeit der PSA bis zur nächsten regelmäßigen Überholung festgelegt. Die PSA darf keinesfalls nach Ablauf dieses Zeitraums benutzt werden, ohne dass sie überholt wurde. Alle Informationen in Bezug auf die regelmäßige Überholung müssen im Prüfblatt der Vorrichtung eingetragen werden. Die regelmäßigen Überholungen und die Aktualisierung des Prüfblatts dürfen ausschließlich vom Hersteller oder der befugten Person durchgeführt werden.

ZULÄSSIGE VERWENDUNGSZEIT

Die Verwendungszeit der Vorrichtung hängt von der erfolgreichen Durchführung der regelmäßigen Überholungen ab.

GRUNDREGELN FÜR DIE VERWENDUNG VON PERSÖNLICHEN SCHUTZAUSRÜSTUNGEN GEGEN ABSTURZ AUS DER HÖHE

- Die PSA sollten nur von Personen benutzt werden, die mit ihrer Anwendung vertraut sind.
- Die PSA dürfen keinesfalls von Personen benutzt werden, deren Gesundheitszustand während der täglichen Verwendung und in Notsituationen die Sicherheit beeinträchtigen könnte.
- Für einen evtl. eintretenden Notfall sollte ein Rettungsplan bereit gestellt werden.
- Jegliche Änderung der PSA ohne die schriftliche Genehmigung des Herstellers ist untersagt.
- Nur der Hersteller oder ein von ihm zugelassener Vertreter sind dazu befugt, Reparaturen an den Vorrichtungen auszuführen.
- Die PSA dürfen keinesfalls auf eine andere als die vorgesehene Weise verwendet werden.
- Die PSA sind individuelle Vorrichtungen und dürfen daher nur von einer Person verwendet werden.

- Vergewissern Sie sich vor der Verwendung, dass alle Elemente richtig miteinander verbunden sind.
- Überprüfen Sie regelmäßig alle Verbindungen und die Einstellung aller Elemente, um ein unbeabsichtigtes Lockern bzw. Ablösen zu vermeiden.
- Keinesfalls dürfen PSA zusammen verwendet werden, wenn ein Element der einen Vorrichtung ein Element der anderen beinträchtigt.
- Führen Sie vor jeder Verwendung der PSA eine sorgfältige Sichtkontrolle ihres Zustands und ihrer Funktionsfähigkeit durch.
- Achten Sie bei dieser Kontrolle insbesondere auf Beschädigungen, überhöhten Verschleiß, Rosterscheinungen, Abrieb, Schnitte oder Funktionsstörungen. Achten Sie besonders auf die folgenden Elemente: - in Körpergurt und Haltegurt: Schnallen, Einstellelemente, Verbindungspunkte, Riemen, Schlaufen, Nähte; - bei den Falldämpfern: Verbindungsknoten, Band/Riemen, Nähte, Verbindungselemente; - bei den Sicherungsseilen: Seil, Knoten, Kauschen, Verbindungselemente, Einstellelemente, Verflechtungen; - bei den Stahlseilen von Seilsicherungsanlagen: Stahlseil, Endstücke, Klemmen, Knoten, Kauschen, Verbindungselemente, Einstellelemente; - bei den Auffanggeräten mit Aufroller: Seil/Band, die einwandfreie Funktion des Aufrollers und der Sperrvorrichtung, das Gehäuse, Falldämpfer, Verbindungselemente; - bei den Auffanggeräten mit Führung: Gerätekörper, das einwandfreie Gleiten des Seils in der Führung, die einwandfreie Funktion der Sperrvorrichtung, Niete, Schrauben, Verbindungselemente, Falldämpfer; - bei den Verbindungselementen: Tragkörper, Vernietung, Öffnung, die einwandfreie Funktion der Sperrvorrichtung.
- Wird die Vorrichtung außerhalb ihres Herkunftslandes verkauft, muss der Hersteller die entsprechenden Anweisungen über ihren Gebrauch und Aufbewahrung sowie die Informationen über die regelmäßigen Überholungen und Reparaturen in der Sprache des zukünftigen Benutzerlandes mitliefern.
- Der mit der Richtlinie EN 361 konforme Körpergurt ist die einzige zulässige Vorrichtung, um den Körper zwischen den PSA gegen Absturz zu halten.
- Achten Sie während der Arbeit insbesondere auf Gefahren, die die Funktion der PSA und damit die Sicherheit des Benutzers beeinträchtigen könnten: Verknotungen oder Gleiten der Seile über Kanten; Herunterfallen mit Pendelbewegungen; Luftströmungen; jede Art von Beschädigung, z.B. Schnitte, Abrieb, Rostbildung; Einwirkungen von extremen Temperaturen; Beeinträchtigung durch klimatische Einflüsse; Beeinträchtigung durch Chemikalien.
- Die PSA müssen in ihren Originalverpackungen transportiert werden.
- Die PSA müssen so gereinigt und desinfiziert werden, dass die Materialien (Ausgangsmaterial), aus denen sie hergestellt sind, nicht beschädigt werden. Für die Gewebe (Riemen, Seile) nehmen Sie bitte ein Waschmittel für empfindliche Wäsche. Sie können mit der Hand oder in der Waschmaschine gewaschen werden. Sorgfältig ausspülen. Die Kunststoffteile werden nur mit Wasser gereinigt. Die nach dem Waschen oder während der Verwendung nass gewordene Vorrichtungen nicht in der Nähe von Wärmequellen, sondern natürlich und vollständig trocknen lassen. Metallteile (Federn, Gelenke, Sperrvorrichtungen) sollten nur regelmäßig leicht eingefettet werden, damit sie gut funktionieren.
- Die PSA sollten in ihren Originalverpackungen, in trockenen und belüfteten Räumen, geschützt vor Licht, UV-Strahlen, Staub, schneidenden Gegenständen, extremen Temperaturen und ätzenden Substanzen aufbewahrt werden.
- Die PSA müssen gemäß den Vorschriften der anwendbaren Gesetze entsorgt werden (Mülldeponie Müllverbrennung).
- Diese persönliche Schutzausrüstung wird bei Fabrikationsfehlern ersetzt.

Es unterliegt der Verantwortung der Organisation des Benutzers, das „PRÜFBLATT“ zu erstellen und die erforderlichen Angaben dort einzutragen. Das Prüfblatt muss vor der ersten Verwendung der Vorrichtung ausgefüllt werden. Alle Angaben bezüglich der Schutzvorrichtungen (Bezeichnung, Seriennummer, Kaufdatum, Datum der ersten Verwendung, Name des Benutzers, Informationen über Reparaturen und Überholungen) müssen im "PRÜFBLATT" vermerkt werden. PSA ohne ein ausgefülltes Prüfblatt dürfen nicht verwendet werden.

PRÜFBLATT

GERÄTENAME	CODE
------------	------

SERIENNUMMER	HERSTELLUNGSDATUM
--------------	-------------------

NAME DES ANWENDERS

KAUFDATUM	ERSTVERWENDUNGSDATUM
-----------	----------------------

TECHNISCHE ÜBERPRÜFUNGEN

	DATUM	GRUND DER ÜBERPRÜFUNG	FESTGESTELLTE BESCHÄDIGUNGEN, AUSGEFÜHRTE ÜBERHOLUNGEN, SONSTIGE ANMERKUNGEN	DATUM DER NÄCHSTEN REGELMÄSSIGEN ÜBERHOLUNG	UNTERSCHRIFT DES VERANTWÖRTLICHEN
1					
2					
3					
4					
5					

Produziert von:



Ul. Starorudzka 9, 93-403 LODZ, POLAND
Werk: PL8310001653

Für weitere Informationen wenden Sie sich bitte an:



Eingetragene Gemeinschaftsmarke Nr. 016928426
bei EUIPO - Alicante - Spanien - www.nerispa.com

P - NOTA INFORMATIVA



Ler atentamente a presente nota informativa antes do emprego e antes de qualquer manutenção. As informações aqui contidas servem para resguardar e para orientar o usuário na escolha e no uso do DPI. Nenhuma responsabilidade será atribuída ao fabricante e ao distribuidor no caso de uso incorrecto do DPI. A presente nota informativa deve ser mantida por toda a vida útil do DPI.

Modelo do DPI: cod. 121180 - mod. MINI STOP

CARACTERÍSTICAS DO DPI

O dispositivo anti-queda enrolador é um DPI anti-queda de tipo retráctil e encontra-se em conformidade com a norma EN 360:2002. O dispositivo anti-queda pode ser utilizado somente por um usuário por vez.

DESCRIÇÃO DPI

- Engate de fixação: serve para transportar o dispositivo e para fixá-lo ao ponto de ancoragem;
- Enrolador do cabo com mecanismo de bloqueio e de dissipação da energia;
- Faixa em poliéster/Kevlar 17 mm. Comprimento: 6m;
- Mosquetão dotado de anel giratório.

ATENÇÃO: O dispositivo pode ser dotado somente com mosquetões certificados em conformidade com a EN 360:2002. O mosquetão também deve ser dotado de anel giratório.

LEGENDA

- 1 - Engate de fixação giratório
- 2 - Marcação
- 3 - Mecanismo enrolador
- 4 - Faixa de trabalho
- 5 - Mosquetão com anel giratório

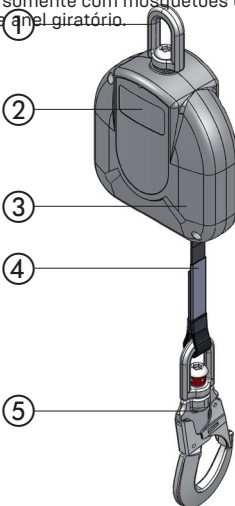

	Utilizar exclusivamente uma amarração anti-queda em conformidade com a norma EN 361		Antes do uso verificar sempre o dispositivo
	Não enrolar rapidamente o faixa		Antes do uso verificar sempre o funcionamento do mecanismo de bloqueio
	Não executar autonomamente as reparações do dispositivo		Conservar o dispositivo em um local protegido
	Não utilizar o dispositivo com o faixa danificada		Inclinação máxima permitida do faixa com relação ao plano vertical
	Ler a nota informativa antes do uso		Massa admissível do usuário
	Intervalo das temperaturas de operação		



Mês e ano da revisão periódica sucessiva (não utilizar o dispositivo após tal data sem antes ter efectuado a revisão). Revisão periódica +12 meses da data do primeiro uso.

CE MARK

A marcação CE indica que este artigo é um instrumento de protecção individual estão em conformidade com os requisitos essenciais de saúde e segurança contidos no Regulamento (UE) 2016/425 e que é certificado pelo órgão responsável: **APAVE SUDEUROPE SAS - Centre d'Essais de Fontaine - 17, Boulevard Paul Langevin - 38600 Fontaine - France - nº 0082**. O fabricante é, além disso, submetido ao controlo de garantia de qualidade CE do produto final [Forma C2] pelo órgão responsável: **APAVE SUDEUROPE SAS - Centre d'Essais de Fontaine - 17, Boulevard Paul Langevin - 38600 Fontaine - France - nº 0082**.

A declaração de conformidade da UE está disponível no seguinte endereço: www.nerispa.com.

IDENTIFICAÇÃO DA MARCAÇÃO

- 1 - Modelo
- 2 - Código Artigo
- 3 - Normas Europeias
- 4 - Marca CE
- 5 - Nº Organismo Notificado de controlo
- 6 - Ler a nota informativa
- 7 - Número de série
- 8 - Marca do fabricante
- 9 - Mês e ano de produção
- 10 - Identificação Estabelecimento
- 11 - Marca do Distribuidor

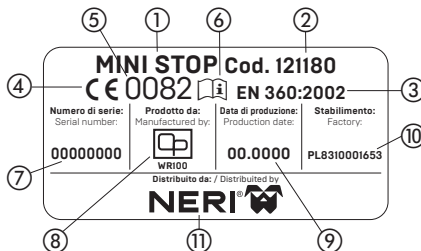

INSPECÇÃO ANTES DO USO

Antes de qualquer utilização do DPI é necessário executar uma cuidadosa inspecção de todos os componentes, com especial atenção aos danos mecânicos, químicos e térmicos. Também é necessário controlar o funcionamento do mecanismo enrolamento - bloqueio , puxando energeticamente o cabo de trabalho. O cabo deve se bloquear e, após a soltura, o dispositivo deve enrolar o cabo. Em caso de dúvidas com relação à correcta condição e funcionamento do DPI, excluí-lo imediatamente do serviço e enviá-lo ao fabricante ou ao seu representante autorizado, de modo que seja executada uma

inspecção detalhada e a eventual reparação.

CONEXÃO AO PONTO DE ANCORAGEM

O DPI deve ser conectado a um dispositivo de ancoragem em conformidade com a norma EN 795 ou a um elemento estrutural fixo por meio de um conector em conformidade com a norma EN 362. O ponto de ancoragem deve estar posicionado sobre o local de trabalho do usuário e ter uma resistência estática mínima de 15 kN. A forma do ponto de ancoragem deve impedir que o dispositivo se desengate acidentalmente ou escorregue.

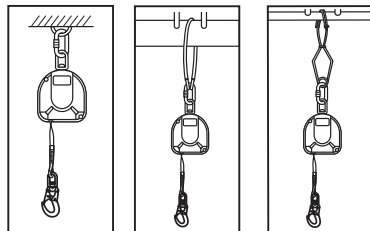

NECESSIDADES REFERENTES AO LOCAL DE TRABALHO

Controlar o espaço livre abaixo do local de trabalho no qual o DPI anti-queda será utilizado de modo a evitar o choque com objectos ou superfícies subjacentes durante a paragem da queda. O espaço livre necessário sob o usuário (abaixo do local de trabalho) deve ser no mín. 3 m. O dispositivo anti-queda enrolador deveria ser usado exclusivamente na posição vertical, exceto quando usado com a corda para o telhado. Durante o deslocamento do usuário é permitida a inclinação do cabo de trabalho até 40° - ver desenho.

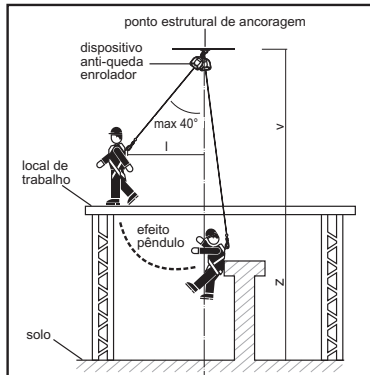

CONEXÃO À AMARRAÇÃO PARA O CORPO

- O dispositivo deve ser conectado aos anéis de engate peitoral ou àquele dorsal da amarração para o corpo por meio de um único mosquetão (1).
- É proibido conectar o dispositivo anti-queda aos anéis da cintura de posicionamento (2).
- É proibido conectar qualquer elemento entre o mosquetão de conexão e o ponto de engate da amarração (3), exceto a corda para o telhado quando é necessário.

ATENÇÃO: Para evitar aberturas acidentais do mosquetão verificar sempre que o fecho de segurança esteja protegido pelo mecanismo de bloqueio.

NOTAS

- Antes de utilizar um sistema de paragem queda, do qual o dispositivo anti-queda enrolador é um componente, deve-se verificar que todos os dispositivos estejam conectados correctamente entre si, que funcionem sem interferir entre si e que estejam em conformidade com as normas vigentes:
- EN 353-1, EN 353-2, EN 354, EN 355, EN 360, EN361, EN 362: para os sistemas de paragem queda.
- EN 795: para os dispositivos de ancoragem.
- EN 341: para os dispositivos de descida.

UTILIZAÇÃO

Durante o uso é necessário proteger todos os elementos do dispositivo contra o contacto com óleos, solventes, ácidos e bases, chamas, fragmentos de metais incandescentes e objectos com bordas cortantes. É necessário evitar o uso do dispositivo em ambiente muito poeirento e oleoso. Durante o trabalho em vigamentos (postes, torres, andaimes), deve-se evitar o entrelaçamento do cabo de trabalho com os elementos da construção.

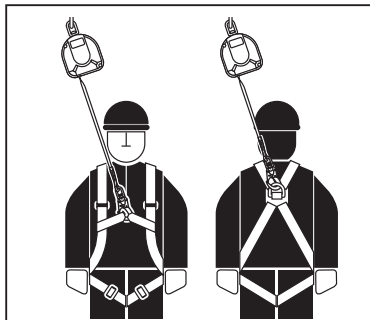

EXCLUSÃO DO SERVIÇO

O DPI deve ser imediatamente retirado do uso:

- em caso de qualquer dúvida referente à sua correcta condição e ao seu funcionamento.
- após ter parado uma queda.
- Após ter sido excluído do serviço o DPI deve ser enviado ao fabricante ou pessoal autorizado com o intuito de executar uma detalhada inspecção e avaliar sua eventual reparação ou destruição.

REVISÕES PERIÓDICAS

A cada 12 meses de uso o DPI deve ser tirado do serviço e enviado ao fabricante ou pessoal autorizado com o intuito de executar a revisão periódica. Durante esta inspecção é definido o período de uso do DPI até a sucessiva revisão periódica. É proibido utilizar o DPI após este período sem executar a revisão sucessiva. Todas as informações que se referem à revisão periódica devem ser inseridas na ficha de controlo do dispositivo. As revisões periódicas e a actualização da ficha de controlo podem ser efectuadas exclusivamente pelo fabricante ou pessoal autorizado.

PERÍODO DE USO ADMISSÍVEL

O período de uso do dispositivo anti-queda está subordinado à avaliação de idoneidade quando das revisões periódicas.

REGRAS PRINCIPAIS DE USO DOS DISPOSITIVOS DE PROTECÇÃO INDIVIDUAL ANTI-QUEDA DE ALTURAS

- Os DPI somente deveriam ser utilizados por pessoas treinadas para o seu uso.
- Os DPI não podem ser usados por pessoas cujas condições de saúde possam influenciar na segurança durante o uso quotidiano e de emergência.
- É necessário preparar um plano para a eventual recuperação de emergência a ser aplicado em casos necessidade.
- É proibido executar qualquer modificação nos DPI sem a autorização por escrito do fabricante.
- Qualquer reparação dos dispositivos somente pode ser efectuada pelo fabricante dos mesmos ou por um seu representante autorizado.
- Os DPI não podem ser utilizados de maneira diferente daquela prevista.
- Os DPI são pessoais e, portanto, devem ser usados por uma única pessoa.
- Antes do uso certificar-se que todos os elementos do dispositivo estejam correctamente conectados entre si.

- Controlar periodicamente as conexões e a regulação dos componentes do dispositivo com o intuito de evitar seu afrouxamento e/ou soltura.
- É proibido utilizar combinações de DPI nas quais o funcionamento de qualquer um dos componentes do dispositivo seja obstruído pelo funcionamento de outro.
- Antes de qualquer uso dos DPI é necessário executar uma cuidadosa inspecção visual com o intuito de controlar a condição e o correcto funcionamento dos mesmos.
- Durante a inspecção devem ser controlados todos os elementos do dispositivo concentrando a atenção em especial em qualquer dano, desgaste, corrosão, abrasão, corte ou mau funcionamento. Em especial deve-se prestar muita atenção aos elementos a seguir: para a amarração anti-queda e a cintura de posicionamento: nas fivelas, nos elementos de regulação, nos pontos de engate, nas correias, nos passantes, nas costuras para os absorvedores de energia; aos nós de engate, na faixa/correira, nas costuras, nos conectores; para cordas e cabos de trabalho: na corda, nos nós, nos sapatilhos, nos conectores, nos elementos de regulação, nos entrelaçamentos; para os cabos de aço das linhas de sistema: no cabo, nos terminais, nos grampos, nos nós, nos sapatilhos, nos conectores, nos elementos de regulação; para os dispositivos anti-queda com enrolador: no cabo/faixa, no correcto funcionamento do enrolador e do dispositivo de bloqueio, na armadura, no absorvedor de energia, nos conectores; para os dispositivos anti-queda de tipo guiado: ao corpo do dispositivo, no correcto corrimento do cabo na guia, no funcionamento do dispositivo de bloqueio, nos rebites, nos parafusos, nos conectores ao absorvedor de energia; para os conectores: ao corpo portante, à rebitagem, na abertura, no funcionamento do dispositivo de bloqueio.
- Se o dispositivo for vendido fora do País de origem o fornecedor do dispositivo deve dotar o mesmo de instruções de uso, conservação e das informações que se referem às revisões periódicas e às reparações do dispositivo no idioma vigente no País no qual o dispositivo será usado.
- A amarração para o corpo em conformidade com a norma EN 361 é, entre os DPI anti-queda, o único dispositivo admissível para sustentar o corpo.
- Durante o uso dos dispositivos deve-se tomar um cuidado especial com fenómenos perigosos que influem no funcionamento dos dispositivos e na segurança do usuário e, em particular com: amarração e corrimento das cordas em arestas; quedas pendulares; condução de corrente; qualquer dano tipo corte, abrasão, corrosão; influência das temperaturas extremas; influência negativa dos factores climáticos; influência das substâncias químicas.
- Os DPI devem ser transportados em suas embalagens originais.
- Os DPI devem ser limpos e desinfectados de maneira tal a não danificar o material (matéria-prima) que compõe a embalagem. Para os materiais em tecido (correias, cordas) devem ser usados detergentes para peças delicadas. Podem ser lavados a mão ou em máquina de lavar roupas. Devem ser enxaguados cuidadosamente. As partes em materiais plásticos devem ser lavadas somente com água. O dispositivo molhado durante a limpeza ou o uso deve ser cuidadosamente seco de maneira natural, afastado de fontes de calor. Partes e mecanismos em metal (molas, dobradiças, travas de segurança) somente podem ser lubrificadas periodicamente de maneira delicada de modo a melhorar seu funcionamento.
- Os DPI devem ser armazenados em sua embalagem original, em locais secos e arejados, afastados da luz, raios UV, poeira, objectos cortantes, temperaturas extremas e substâncias cáusticas.
- Os DPI devem ser descartá-las observando os locais indicados nas normas vigentes no assunto (depósito, incinerador).
- O presente DPI, em presença de defeitos de fabricação, será substituído.

A organização do usuário tem a responsabilidade de fornecer a "FICHA DE CONTROLO" e de nela introduzir os detalhes requeridos. A ficha de controlo deve ser preenchida antes da primeira utilização do dispositivo. Todas as informações que se referem aos dispositivos de protecção (nome, número de série, data de compra, data da primeira utilização, nome do usuário, informações que se referem às reparações e às revisões) devem ser inseridas na "FICHA DE CONTROLO". Não é permitido utilizar os DPI que não possuem a ficha de controlo preenchida.

FICHA DE CONTROLO

NOME DO DISPOSITIVO	CÓDIGO
NÚMERO DE SÉRIE	DATA DE PRODUÇÃO
NOME DO USUÁRIO	
DATA DE COMPRA	DATA DO PRIMEIRO USO

INSPECÇÕES TÉCNICAS

	DATA	MOTIVO DA INSPECÇÃO	DANOS ANOTADOS, REVISÕES EXECUTADAS, OUTRAS OBSERVAÇÕES	DATA DA PRÓXIMA REVISÃO PERIÓDICA	ASSINATURA DO RESPONSÁVEL
1					
2					
3					
4					
5					

Produzido por:



Ul. Starorudzka 9, 93-403 LODZ, POLAND
Estabelecimento: PL8310001653

Para informações posteriores, reportar-se a:



Marca Comunitária Depositada n. 016928426
em EUIPO - Alicante - Espanha - www.nerispa.com

HR - OPŠTE NAPOMENE



Pažljivo pročitajte ove napomene pre upotrebe i pre svakog zahvata održavanja. Namena ovde navedenih informacija je da pomognu i upućuju korisnika prilikom odabiranja i korišćenja lične zaštitne opreme. Proizvođač i distributer ne preuzimaju odgovornost u slučaju pogrečne upotrebe lične zaštitne opreme. Ove napomene treba sačuvati za celi vek trajanja lične zaštitne opreme.

Model HTZ: cod. 121180 - mod. MINI STOP

SOVJSTVA HTZ OPREME

Protector s automatskim zaustavljanjem pada je HTZ oprema protiv pada sukladna s normom EN 360:2002. Protector s automatskim zaustavljanjem pada može istovremeno koristiti samo jedan korisnik.

OPIS OSOBNOG ZAŠTITNOG SREDSTVA

- Sustav za fiksiranje: služi za prijenos opreme te za učvršćivanje u jednoj poziciji;
- Premotavač kabela s mehanizmom za zaustavljanje i disipaciju energije;
- Poliester/Kevlar traka 17mm. Dužina: 6m.
- Spona ima rotirajući prsten.

POZOR:

Sredstvo može biti opremljeno samo s certificiranim sponama, sukladnim s EN 362. Spona mora imati rotirajući prsten.

POPIS ELEMENATA

- 1 - Sustav za fiksiranje
- 2 - Oznaka
- 3 - Mehanizam za namotavanje
- 4 - Radni kabel
- 5 - Spona s rotirajući prsten



Mjesec i godina sljedećeg periodičnog pregleda (ne koristiti sredstvo poslije ovog datuma bez da ste obavili pregled). Periodični pregled + 12 mjeseci od datuma prve uporabe.

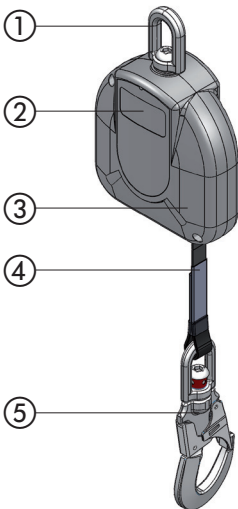

Upotrebljavati isključivo uprtače protiv pada sukladne s normom EN 361



Provjeriti opremu prije svake uporabe



Traka se ne smije premotavati na trzaj



Provjeriti ispravnost mehanizma za blokiranje prije svake uporabe



Sami ne smijete popravljati opremu



Čuvati opremu na zaštićenom mjestu.



Ne koristiti sredstvo s oštećenim trakom



Najveći dozvoljeni kut trake naspram okomite osi



Prije uporabe pročitati upute za uporabu



Dozvoljena masa korisnika



Raspon temperature za korištenje

OZNAKA CE



Oznaka CE znači da su ove artikli sredstvo lične zaštite i da ispunjavaju bitne uslove za zdravlje i bezbednost koji su sadržani u Uredbe (EU) 2016/425 te da imaju sertifikat saopštenog organa: **APAVE SUDEUROPE SAS - Centre d'Essais de Fontaine - 17, Boulevard Paul Langevin - 38600 Fontaine - France - n° 0082**. Proizvođač je takođe podvrgnut kontroli garancije kvaliteta gotovog proizvoda CE (Obrazac C2) koju vrši saopšteni organ: **APAVE SUDEUROPE SAS - Centre d'Essais de Fontaine - 17, Boulevard Paul Langevin - 38600 Fontaine - France - n° 0082**. Izjava o sukladnosti EU dostupna je na sljedećoj adresi: www.nerispa.com.

IDENTIFIKACIJA OZNAKA

- 1 - Model
- 2 - Šifra proizvoda
- 3 - Evropske norme
- 4 - Oznaka CE
- 5 - Identifikacijski broj notifikiranog tijela za kontrolu
- 6 - Pročitajte uputstvo s informacijama
- 7 - Serijski broj
- 8 - Oznaka proizvođača
- 9 - Mjesec i godina proizvodnje
- 10 - Tvornička oznaka
- 11 - Oznaka distributer

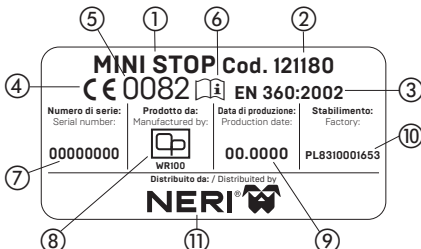

PREGLED PRIJE KORIŠTENJA

HTZ oprema i svi njezini komponenti moraju se detaljno pregledati prije svake uporabe, osobito u slučaju mehaničkih, kemijskih i termičkih oštećenja. Ispravni rad mehanizma za namatanje-blokiranje mora se provjeriti jakim povlačenjem radnog kabela. Kabel se mora blokirati, te poslije opuštanja HTZ oprema mora namotati kabel. U slučaju dvojbe glede ispravnosti HTZ opreme, ta se mora odmah isključiti iz uporabe te poslati proizvođaču ili njegovom ovlaštenom predstavniku, da bi se izvele

detaljne provjere, ili popravci.

VEŽA S TOČKOM ZA UČVRŠĆIVANJE

HTZ mora biti povezana za opremu za učvršćivanje sukladno s normom EN 795 ili na fiksni strukturni element, s pomoću konektora sukladnog s normom EN 362. Fiksna točka mora biti pozicionirana iznad radnog mjesta korisnika te imati najmanju statičku otpornost 15 kN. Oblik fiksne točke mora spriječiti da se oprema slučajno ne otkopča ili ne klizne.

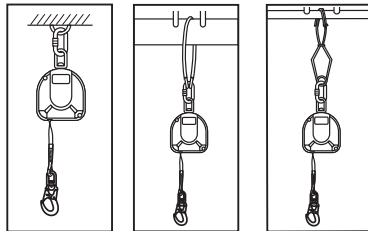

ZAHTEJEVI RADNOG MJESTA

Provjeriti slobodni prostor pod radnom pozicijom u kojoj će se koristiti HTZ oprema protiv pada, da bi se pri padu izbjegao udar s površinama ili stvarima koje se nalaze pod radnom pozicijom.

Potrebni slobodni prostor ispod korisnika (ispod radnog mjesta) mora biti najmanje 3 metra. Protektor s automatskim zaustavljanjem pada mora se upotrebljavati isključivo u okomitom položaju, osim kada se koristi sa uže do krova. Tijekom premakla korisnika, dozvoljena je uporaba radnog užeta pod kutom do 40° - vidi sliku.

POVEZIVANJE NA UPRTAČ ZA TIJELO

- Sredstvo mora biti povezano s prstenima za prsno ili ledno kačenje uprtača za tijelo jednom sponom (1).

- Zabranjeno je povezivanje opreme protiv pada na prstenje pojasa za pozicioniranje (2).

- Zabranjeno je povezivanje bilo kojeg elementa između spona za povezivanje i točke za kačenje uprtača (3), osim za uže do krova kada je potrebno.

POZOR: Da bi se izbjeglo iznenadno otvaranje spona, uvijek je potrebno provjeriti da je sigurnosno zatvaranje osigurano s mehanizmom za blokiranje.

NAPOMENE

Prije uporabe sistema za zaustavljanje pada čiji je protektor s automatskim zaustavljanjem pada komponent, mora se provjeriti da su svi spojeni elementi ispravno međusobno povezani, da ispravno rade te da su sukladni sa normama:

- EN 353-1, EN 353-2, EN 354, EN 355, EN 360, EN361, EN 362: za sisteme protiv pada.

- EN 795 za sisteme za pričvršćivanje.

- EN 341 za sisteme za spuštanje.

UPOTREBA

Tijekom uporabe moraju se zaštititi svi elementi sredstva protiv dodira s uljima, otapalima, kiselinama i bazama, plamenovima, djelićima užarenog metala i oštrim stvarima. Mora se izbjegavati korištenje opreme u prostorima koji su prašnjavi ili uljasti.

Tijekom radova na gredama (stupovi, tornjevi, skele), mora se izbjegavati zapletanje radnog kabela s elementima konstrukcije.

ISKLJUČIVANJE IZ UPORABE

HTZ oprema mora se odmah isključiti iz uporabe:

- u slučaju dvojbe glede stanja i ispravnog rada.

- poslije spriječavanja pada.

Poslije isključivanja iz uporabe, HTZ oprema mora se poslati proizvođaču ili njegovom ovlaštenom predstavniku, da bi se izvele detaljne provjere, ili popravci ili uništenje.

PERIODIČNI PREGLEDI

Svakih 12 mjeseci uporabe, HTZ oprema mora se povući iz uporabe i poslati proizvođaču ili njegovom ovlaštenom predstavniku, da bi se izveo periodični pregled. Tijekom ove provjere utvrđuje se razdoblje korištenja HTZ opreme do njezine slijedećeg pregleda. Zabranjena je uporaba HTZ opreme poslije ovog razdoblja bez da je izveden slijedeći pregled. Sve informacije koje se odnose na periodični pregled moraju biti upisane u kontrolni list opreme. Periodični pregledi i ažuriranje kontrolnog lista može napraviti samo proizvođač ili ovlaštena osoba.

DOZVOLJENI ROK UPORABE

Rok uporabe sredstva protiv pada je uvjetovan pozitivnim ishodom provjere.

GLAVNA PRAVILA UPORABE SREDSTAVA OSOBNE ZAŠTITE PROTIV PADA S VISINE

- Samo osobe koje su obučene za korištenje HTZ opreme mogu upotrebljavati ovu opremu.

- HTZ opremu ne mogu koristiti osobe čije zdravstveno stanje može utjecati na sigurnost tijekom svakodnevnog korištenja i prilikom izvanrednog slučaja.

- Potrebno je pripremiti plan u slučaju izvanrednog slučaja koji će se primjeniti u nuždi.

- Zabranjeno je modificirati HTZ opremu bez pismene dozvole proizvođača.

- Bilo kakvi popravci HTZ opreme moraju biti izvedeni od strane proizvođača ili ovlaštenog predstavnika.

- HTZ oprema se ne smije koristiti drugačije od predviđene namjene.

- HTZ oprema je osobna te ju može koristiti samo jedna osoba.

- Prije uporabe provjeriti da su svi elementi opreme ispravno međusobno povezani.

- Povremeno provjeriti veze i regulaciju komponenata da bi se izbjeglo nehotično opuštanje i/ili otkopčavanje.

- Zabranjeno je upotrebljavati kombinacije HTZ opreme ako je ispravan rad bilo kojeg komponenta onemogućen radom dru-

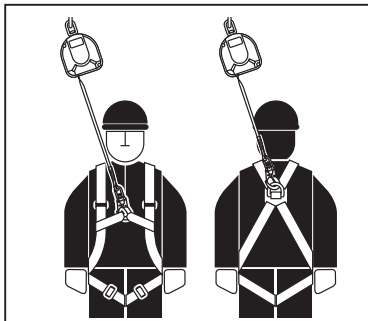
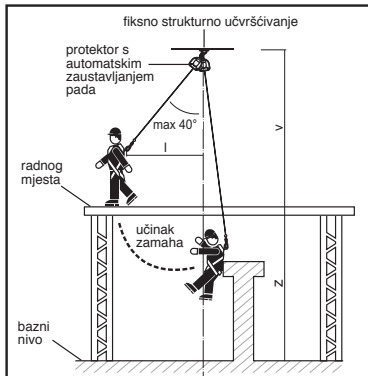

gog komponenta.

- Prije svake uporabe HTZ opreme mora se provesti detaljna inspekcija da bi se provjerilo stanje i ispravan rad opreme.
- Tijekom inspekcije moraju se provjeriti svi elementi opreme, posebice oštećenja, prekomjerno habanje, korozija, ogrebotine, rezovi ili neispravan rad. Posebna pozornost mora se posvetiti slijedećim elementima: na uprtaču protiv pada i na pojasu za pozicioniranje, na: kopče, elementi za regulaciju, točke za kačenje, trake, petlje, šavove; na amortizeru sile, na: čvorove za kačenje, traku/remen, šavove, konektore; u konopima i radnom užetu, na: konop, čvorove, štitnike za petlju, konektore, elemente za regulaciju, pletenice; u čeličnim kabelima sigurnosnih pojaseva, na: kabel, krajeve, spone, čvorove, štitnike za petlju, konektore, elemente za regulaciju; na protektorima s automatskim zaustavljanjem pada, na: kabel/traku, ispravan rad namotavača, te mehanizma za blokiranje, omot cijevi, amortizer energije, konektore; na kliznim protektorima za sprječavanje pada, na: glavni dio opreme, ispravno klizanje konopa po vodilici, ispravan rad mehanizma za blokiranje, zakovice, vijke, konektore, amortizer energije; na konektorima, na: glavni nosivi dio, zakovice, otvor, rad mehanizma za blokiranje.
- Ako se oprema prodaje van zemlje porijekla, dobavitelj mora uz opremu priložiti i upute za uporabu, čuvanje, te informacije o periodičnim pregledima i popravcima opreme, na jeziku zemlje u kojoj će se oprema koristiti.
- Uprtač za tijelo je sukladan s normom EN 361 i jedino je sredstvo koje je dozvoljeno za podupiranje tijela kao HTZ oprema protiv pada.
- Tijekom uporabe opreme mora se pogotovo paziti na opasnosti koje utječu na ispravan rad opreme te na sigurnost korisnika, posebno: vezivanje čvorova i klizanje konopa po ivici; pendularni padovi; provođenje struje; bilo kakvo oštećenje kao što je rez, ogrebotina, korozija; utjecaj ekstremnih temperatura; negativni utjecaj klimatskih uvjeta; utjecaj kemijskih tvari.
- HTZ oprema mora se prenositi u originalnoj ambalaži.
- HTZ oprema mora biti očišćena i dezinficirana tako da se ne ošteti materijal iz kojeg je napravljena. Za materijale iz tkanine (kopče, konopi) moraju se upotrebljavati detergentski za osjetljive tkanine. Mogu se čistiti ručno ili prati u perilici. Moraju se pažljivo osušiti na prirodan način, daleko od izvora topline. Metalni dijelovi i mehanizmi (opruge, zglobovi, sigurnosni blokovi) mogu se samo povremeno pažljivo mazati da bi se poboljšalo njihovo djelovanje.
- HTZ oprema se mora spremati u originalnoj ambalaži, u suhom i prozračenom prostoru, daleko od sunca, UV zraka, prašine, oštih predmeta, ekstremnih temperatura i kausičnih tvari.
- HTZ se moraju zbrinjavati u skladu sa važećim lokalnim propisima iz tog područja (deponija, postrojenje za spaljivanje otpada).
- U slučaju fabričkih grešaka, lična zaštitna oprema će biti zamjenjena.

Odgovornost je korisnikove organizacije predočiti "KONTROLNI LIST" te upisati sve potrebne detalje. Kontrolni list mora se ispuniti prije prve uporabe sredstva. Sve informacije koje se odnose na zaštitno sredstvo (naziv, serijski broj, datum kupnje, datum prvog korištenja, ime korisnika, informacije koje se odnose na popravke i revizije) moraju biti upisane u "KONTROLNI LIST". Zabranjena je uporaba HTZ opreme koja nema ispunjeni kontrolni list.

KONTROLNI LIST

NAZIV SREDSTVA	KOD
SERIJSKI BROJ	DATUM PROIZVODNJE
IME KORISNIKA	
DATUM KUPNJE	DATUM PRVE UPORABE

TEHNIČKI PREGLED

	DATUM	RAZLOG PREGLEDA	ZABILJEŽENA OŠTEĆENJA, IZVEDENE REVIZIJE, DRUGE PRIMJEDBE	DATUM SLJUDEĆEG PERIODIČNOG PREGLEDA	POTPIS ODGOVORNE OSOBE
1					
2					
3					
4					
5					

Proizvod od:



Ul. Starorudzka 9, 93-403 LODZ, POLAND
Tvornica: PL8310001653

Za dodatne informacije obratite se:



Registrovani komunitarni znak br. 016928426
cod EU IPO - Alicante - Španija - www.nerispa.com

SLO - INFORMATIVNA OPOMBA



Pred vsako uporabo in vzdrževanjem si pazljivo preberite to informativno opombo. Tukaj prisotne informacije imajo namen pomagati in usmerjati uporabnika pri izbiri in rabi OVO. Proizvajalec in distributer si ne bodo prevzeli nase odgovornosti v primeru nepravilne rabe OVO. Ta informativna opomba mora biti shranjena za ves čas trajanja OVO.

Model OVO: cod. 121180 - mod. MINI STOP

LASTNOSTI OVO

Varovalna naprava s samodejnim vračanjem je osebna varovalna oprema za zaščito pred padci z višine, skladna s standardom EN 360:2002.

Napravo za zaščito pred padci z višine lahko istočasno uporablja samo en uporabnik.

OPIS OVO

- Priklop za pritrditev se uporablja za prenašanje naprave in za pritrditev na mesto sidranja,
- Navijalnik vrvi z mehanizmom za zaustavitev in razpršitev energije,
- Pas iz poliestra/kevlarja 17 mm, Dolžina: 6m;
- Vponka z vrtljivim obročem.

POZOR: Napravo se lahko opremi samo s certificiranimi vponkami, skladnimi z EN 360:2002.

Vponka mora tudi imeti vrtljiv obroč.

LEGENDA

- 1 - Vrtljivi priklop za pritrditev
- 2 - Označitev
- 3 - Mehanizem s samodejnim vračanjem
- 4 - Delovni pas
- 5 - Vponka z vrtljivim obročem



Mesec in leto naslednjega obdobjnega pregleda (po tem datumu napravo ne uporabljajte, če ni bila pregledana). Obdobni pregled + 12 mesecev od dneva prve uporabe.

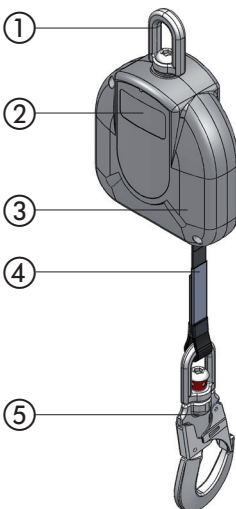

Uporabljajte izključno prevezo za zaščito pred padcem, ki je skladna s standardom EN 361



Pred vsako uporabo napravo pregledajte



Vrv ne navijajte sunkovito



Pred vsako uporabo preverite delovanje mehanizma za zaustavljanje



Napravo ne popravljajte sami



Napravo hranite na varnem mestu



Napravo ne uporabljajte, če je vrv poškodovan



Največji dopusten nagib vrvi glede na vertikalno ravnino



Pred uporabo preberite informativna opomba



Dopusta masa uporabnika



Območje delovne temperature

MARKIRANJE CE



Markiranje CE pomeni, da so te artikla pripravne za individualno zaščito in so v skladu z bistvenimi zdravstvenimi in varnostnimi zahtevami Uredbe (EU) 2016/425, potrjene pa so bile s strani uradnega organizma: **APAVE SUDEUROPE SAS - Centre d'Essais de Fontaine - 17, Boulevard Paul Langevin - 38600 Fontaine - France - n° 0082**. Proizvajalec, ki proizvaja OVO je podvržen kontroli kvalitete z gotov proizvod na garancijo CE (Obrazec C2) s strani uradnega organizma: **APAVE SUDEUROPE SAS - Centre d'Essais de Fontaine - 17, Boulevard Paul Langevin - 38600 Fontaine - France - n° 0082**.

Izjava o skladnosti EU je na voljo na naslednjem naslovu: www.nerispa.com.

IDENTIFIKACIJA OZNAČITEV

- 1 - Model
- 2 - Koda artikla
- 3 - Evropski standardi
- 4 - CE oznaka
- 5 - Št. priglasitvenega organa za nadzor
- 6 - Pred informativna opomba
- 7 - Serijska številka
- 8 - Znamka proizvajalca
- 9 - Mesec in leto izdelave
- 10 - Identifikacija obratav
- 11 - Znamka distributerja

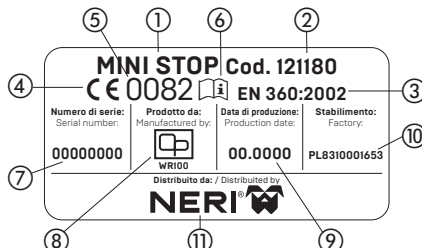

PREGLED PRED UPORABO

Pred vsako uporabo morate natančno pregledati vse sestavne dele OVO-ja, predvsem kar se tiče mehanskih, kemičnih in toplotnih poškodb. Preveriti morate tudi delovanje mehanizma s samodejnim vračanjem-blokiranjem tako, da energično povlečete delovno vrv. Vrv se mora blokirati in po sprostitvi mora naprava vrv ponovno naviti.

V primeru vsakega dvoma v zvezi z brezhibnostjo stanja in delovanja OVO, morate slednjo takoj izločiti iz uporabe in jo poslati proizvajalcu ali njenemu pooblaščenemu zastopniku, da opravi natančen pregled in morebiti potrebno popravilo.

PRIKLOP MESTO SIDRANJA

OVO mora biti priklopljena na sidrišče, ki je skladno s standardom EN 795 ali na nepremičen element strukture s sponko, ki je skladna s standardom EN 362. Sidrišče se mora nahajati nad mestom uporabnika in mora imeti statično trdnost, ki znaša najmanj 15 kN. Oblika sidrišča mora onemogočati nenameren odklop ali drsenje.

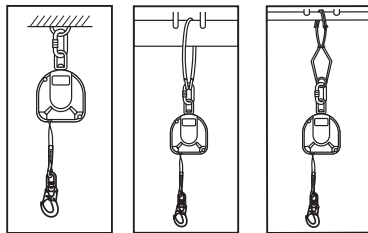

ZAHTEVE V ZVEZI Z DELOVNIM MESTOM

Preverite velikost prostega prostora pod delovnim mestom, na katerem se bo OVO za zaščito pred padcem uporabila in se na ta način med zavestavljanjem padca izognite udarcu ob spodnje predmete ali površine. Potreben prost prostor pod uporabnikom (pod delovnim mestom) mora znašati najmanj 3 m. Naprava za ustavev padca s samodejnim vračanjem se lahko uporablja izključno v pokončnem položaju, razen če se uporablja z vrvi na streho. Med premikanjem uporabnika je dovoljen nagib delovne vrvi do 40° - glejte risbo.

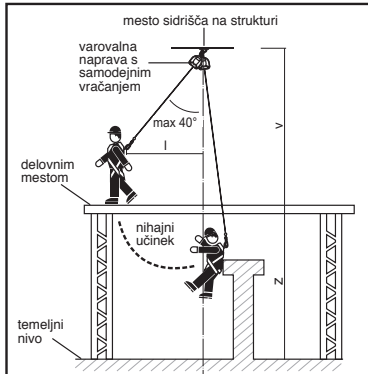

POVEZAVA PREVEZE ZA TELO

- Napravo se mora na prsne priklopne obroče ali na hrbtni obroč preveze za telo priklopiti samo z eno vponko (1).
- Prepovedan je priklop naprave za zaščito pred padcem na obroče na pasu za namestitvev (2).
- Prepovedan je priklop vsakega elementa med vponko za povezavo in mesto priklopa preveze (3), razen za vrvi do strehe kadar je to potrebno.

POZOR: Za preprečitev nenamernega odpenjanja vponke vedno preverite, da je varnostna zapora zaščiten z zapornim mehanizmom.

OPOMBE

Pred uporabo sistema za ustavev padca, v katerem je ena od komponent varovalna naprava s samodejnim vračanjem, morate preveriti, da so vse naprave med seboj pravilno povezane, da delujejo brez medsebojnega oviranja in da so skladne z veljavnimi standardi:

- EN 353-1, EN 353-2, EN 354, EN 355, EN 360, EN 361, EN 362: za sisteme za ustavev padca.
- EN 795: za naprave za sidranje.
- EN 341: za naprave za spuščanje.

UPORABA

Med uporabo morate vse sestavne dele naprave zaščititi pred stikom z olji, toplimi, kislinami in lugi, ognjem, žarečimi kovinskimi delci in predmeti z ostrimi robovi. Izogibati se morate uporabi naprave v prašnem in oljnetem okolju. Med delom na nosilcih (stebri, stolpi, odri) morate preprečiti zapletanje delovne vrvi z elementi konstrukcije.

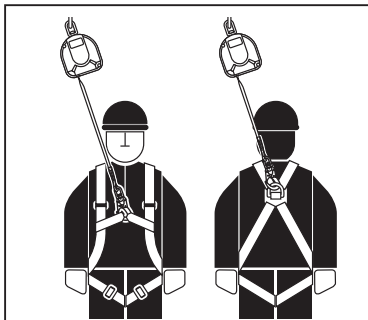

IZLOČITEV IZ UPORABE

- OVO se mora takoj izločiti iz uporabe:
 - v primeru vsakega dvoma v zvezi z brezhibnostjo in delovanjem.
 - po ustavitvi padca.
- Po izločitvi iz uporabe se mora OVO poslati proizvajalcu ali njegovemu pooblaščenču, da se opravi natančen pregled in oceni možnost morebitnega popravila ali uničenja.

OBDOBNI PREGLEDI

Vsakih 12 mesecev uporabe se mora OVO odstraniti iz uporabe in poslati proizvajalcu ali njegovemu pooblaščenču, da se opravi obdobjni pregled. S tem pregledom se določi rok uporabe OVO do naslednjega obdobjnega pregleda. OVO je po preteku tega obdobja prepovedano uporabljati, če naslednji pregled ni bil opravljen. Vse podatke v zvezi z obdobjnim pregledom se mora vnesti v kontrolni list naprave. Obdobjne preglede in izpolnjevanje kontrolnega lista lahko izvaja samo proizvajalec ali njegov pooblaščenec.

DOPUSTNA DOBA UPORABE

Doba uporabe naprave za zaščito pred padcem je odvisna od rezultatov obdobjnih pregledov.

GLAVNA PRAVILA ZA UPORABO OSEBNE VAROVALNE OPREME ZA ZAŠČITO PRED PADCEM Z VIŠINE

- OVO lahko uporabljajo samo osebe, ki so usposobljene za njihovo rabo.
- OVO ne smejo uporabljati osebe, katerih zdravstveno stanje lahko vpliva na varnost med vsakdanjo uporabo in v primeru izrednih dogodkov.
- Pripravljen mora biti načrt za morebitno reševanje v sili, ki se ga uveljavi v primeru izrednih dogodkov.
- Prepovedano je vsako spreminjanje OVO brez pisnega pooblastila proizvajalca.
- Vsa popravila opreme lahko opravi samo proizvajalec opreme ali njegov pooblaščen zastopnik.
- OVO se ne sme uporabiti na drugačen način kot je predvideno.
- OVO je osebna oprema, zato jo lahko uporablja le ena oseba.
- Pred uporabo se prepričajte, da so vsi elementi opreme pravilno medsebojno povezani.
- Občasno preverjajte povezanost in nastavitve sestavnih delov opreme, da se na ta način izognete slučajnemu popuščanju in/ali odklopu.
- Prepovedano je uporabljati kombinacije OVO, pri katerih delovanje katerekoli komponente opreme ovira delovanje druge

- komponente.
- Pred vsako uporabo OVO morate opraviti natančen vizualni pregled, da preverite njeno stanje in pravilnost delovanja.
 - Med pregledom morate pregledati vse sestavne dele opreme, posebej se morate osredotočiti na vsako poškodbo, prekomerno obrabljenost, rjo, odrgnine, ureznine ali nepravilno delovanje. Posebno pozorni morate biti na naslednje elemente: pri prevezi za zaščito pred padcem in pasu za namestitvev: sponke, nastavitveni deli, mesta za priklop, pasovi, prehodne zanke, šivi; pri blažilnikih padca: zanke za priklop, pas/fermen, šivi, sponke; pri lovilnih vrveh in delovnih vrveh: vrv, zanke, žlebasti obroči, sponke, nastavitveni deli, prepletanja; pri obodnih jeklenih vrveh za vpenjanje: jeklena pletenica, končniki, sponke, zanke, žlebasti obroči, vponke, nastavitveni deli; pri napravah za zaščito pred padcem s samodejnim vračanjem: vrv/trak, pravilnost delovanja samodejnega vračanja in zaporne naprave, armatura, blažilnik padca, sponke; pri napravah za zaščito pred padcem na gibljivih vodilih: ohišje naprave, pravilno premikanje vrvi v vodilih, delovanje zaporne naprave, kovice, vijaki, sponke, blažilnik padca; pri sponkah: nosilno telo, kovičenje, odprtina, delovanje zaporne naprave.
 - Če se opremo proda izven prvotne države, mora dobavitelj opreme priložiti navodila za uporabo, skladiščenje in podatke v zvezi z obdobjimi pregledi ter popravili naprave v jeziku, ki se uporablja v državi, kjer se bo opremo uporabljalo.
 - Preveza za telo v skladu s standardom EN 361 je med vsemi OVO za zaščito pred padcem edina dopustna oprema za prenašanje teže telesa.
 - Med uporabo opreme se mora posebno pozornost posvetiti nevarnim pojavom, ki vplivajo na delovanje naprav in na varnost uporabnika, predvsem na: zapletanje in gibljivost vrvi na robovih; padce z nihanjem; električno prevodnost; vsako poškodovanje z urezino, odrgnino, rjo; vpliv ekstremnih temperatur; negativni vpliv vremenskih dejavnikov; vpliv kemičnih sredstev, OVO se lahko prenaša v njihovi originalni embalaži.
 - OVO se mora čistiti in dezinficirati na takšen način, da se ne poškoduje material (osnovno gradivo), iz katerega je naprava izdelana. Za materiale iz tkanin (pasovi, vrvi) se mora uporabljati čistila za nežne tkanine. Čisti se lahko ročno ali v pralnem stroju. Dobro se mora splakniti. Dele iz plastičnih materialov se mora čistiti samo z vodo. Napravo, ki se med čiščenjem ali uporabo zmocni, se mora dobro osušiti na naraven način, stran od virov toplote. Kovinske dele in mehanizme (vzmeti, tečajji, varnostne zapore) se lahko le občasno malenkost namaže, da se izboljša njihovo delovanje.
 - OVO se mora skladiščiti v originalni embalaži, v suhih i zračenih prostorih, stran od svetlobe, UV sevanja, prahu, ostrih predmetov, ekstremnih temperatur in jedkih snovi.
 - OVO se morajo odvajati na smetišče po veljavnih lokalnih predpisih v tej materiji (smetišče, naprava za sežiganje smeti).
 - Če imajo OVO napake proizvodnje bodo zamenjana.

Delodajalec uporabnika je odgovoren za pripravo "KONTROLNI LIST" ki ga mora izpolniti z zahtevanimi podatki. Kontrolni list se mora izpolniti pred prvo uporabo naprave. Vse informacije v zvezi z varovalno opremo (ime, serijska številka, datum nakupa, datum prve uporabe, ime uporabnika, informacije v zvezi s popravili in pregledi) se morajo vpisati v "KONTROLNI LIST". Uporaba OVO, ki je brez izpolnjenega kontrolnega lista, ni dovoljena.

KONTROLNI LIST

NAZIV NAPRAVE	KODA
SERIJSKA ŠTEVILKA	DATUM IZDELAVE
IME UPORABNIKA	
DATUM NAKUPA	DATUM PRVE UPORABE

TEHNIČNI PREGLEDI

	DATUM	RAZLOG PREGLEDA	UGOTOVLJENE POŠKODBE, OPRAVLJENE REVIZIJE, DRUGE PRIPOMBE	DATUM NASLEDNJEGA OBDOBNEGA PREGLEDA	PODPIS ODGOVORNE OSEBE
1					
2					
3					
4					
5					

Ki ga proizvajata:



Ul. Starorudzka 9, 93-403 LODZ, POLAND
Obrat: PL8310001653

Za podrobnejše informacije se obrnite na:



Registrirana znamka Skupnosti št. 016928426
pri EUIPO - Alicante - Španija - www.nerispa.com